



Actionneur électrique
Electric actuator
Elektrische Stellantrieb
Actuador eléctrico
VRX•VSX

Facteur de marche 50% Duty cycle	Indice de protection IP68 Enclosure protection	25Nm ⇓ 300Nm
Système de sécurité FAIL SAFE Security system	Positionnement POSI Positioning	3 POSITIONS
		Anticondensation intégrée  Anticondensation heater

LCIE 06 ATEX 6006 X
 II 2 G D Ex d IIB T6 Gb
 Ex tb IIIC T80°C Db

• 	Français	3
• 	English	25
• 	Deutsch	47
• 	Español	69
•	Consignes de sécurité	4
•	Description des actionneurs	5
•	Indicateurs de position	6
•	Encombremments	7
•	Commande manuelle	8
•	Montage sur vanne	8
•	Connexions électriques	9
	Préconisations	9
	Cartes électroniques	10
	Instructions	11
	Schéma électrique	12
•	Modèles FAILSAFE	14
•	Modèles POSI	16
•	Modèles 3 positions	20
•	Caractéristiques techniques	22
•	Déclaration de conformité	24

DESCRIPTION

Les actionneurs électriques VALPES ont été conçus pour permettre le pilotage d'une vanne 1/4 tour. Pour tout autre application, nous consulter préalablement. Nous ne pouvons être tenus responsables en cas d'autre utilisation.

TRANSPORT ET STOCKAGE

- Les transporteurs étant responsables des avaries et des retards de livraison, les destinataires doivent émettre des réserves, le cas échéant, avant de prendre livraison des marchandises. Les envois directs d'usine sont soumis aux mêmes conditions.
- Le transport sur site est effectué dans un emballage rigide.
- Les produits doivent être stockés dans des endroits propres, secs et aérés, de préférence sur des palettes de manutention ou sur des étagères.

MAINTENANCE

- La maintenance est assurée par notre usine. Si le matériel ne fonctionne pas, vérifier le câblage suivant le schéma électrique et l'alimentation de l'actionneur électrique concerné.
- Pour toute question, prendre contact avec le service après-vente.
- Pour nettoyer l'extérieur de l'appareil, utiliser un chiffon et de l'eau savonneuse : NE PAS UTILISER D'AGENT A BASE DE SOLVANT OU D'ALCOOL
-  Avant toute intervention sur l'actionneur ou à proximité, pour éviter tout risque de décharge électrostatique, l'appareil doit être nettoyé avec un chiffon humide .

GARANTIE

- 100% des actionneurs ont été testés et réglés en usine.
- Ces produits sont garantis 3 ans ou 50000 manœuvres contre tous vices de fabrication et de matière, à partir de la date de livraison (facteur de service et classe du modèle suivant la norme CEI34).
- Cette garantie n'est valable que dans le cas où le matériel aura été, entre temps, ni démonté, ni réparé. Cette garantie ne s'étend pas à l'usure provoquée par suite de chocs ou maladresse, ainsi que par l'utilisation du matériel dans les conditions qui ne seraient pas conformes à ses caractéristiques. Cette garantie est strictement limitée au remplacement de la ou des pièces d'origines reconnues défectueuses, par nos services, après expertise. Les frais de port aller et retour, ainsi que la main d'œuvre, restent à la charge du client. Aucune responsabilité ne serait nous incomber au sujet des accidents ou risques directs ou indirects découlant d'une défectuosité de nos matériels. La garantie ne couvre pas les conséquences d'immobilisation et exclut tout versement d'indemnité. Les accessoires et adaptations ne sont pas couverts par cette garantie. Au cas où le client n'aurait pas réalisé ponctuellement les paiements stipulés aux échéances convenues, notre garantie sera suspendue jusqu'au paiement des échéances en retard et sans que cette suspension puisse augmenter la durée de la garantie à la mise à disposition.



RETOUR DE MARCHANDISE

- L'acheteur est tenu de vérifier au moment de la livraison la conformité de la marchandise par rapport à sa définition.
- L'acceptation par l'acheteur de la marchandise dégage le fournisseur de toute responsabilité, si l'acheteur découvre une non-conformité postérieurement à la date d'acceptation. Dans un tel cas, les frais de mise en conformité seront à la charge de l'acheteur qui supportera également seul, les conséquences financières du dommage. Les retours des marchandises sont acceptés que si nous les avons préalablement autorisés : ils doivent nous parvenir franco de tous frais à domicile et ne comporter que des produits dans leur emballage d'origine. Les marchandises rendues sont portées au crédit de l'acheteur, déduction faite des 40% de reprise du matériel calculé sur la base du montant initial des marchandises retournées.

CONSIGNES DE SECURITE





A lire avant toute installation du produit

-  L'alimentation électrique doit être coupée avant toute intervention sur l'actionneur électrique (avant de démonter le capot ou de manipuler la commande manuelle de secours). L'opérateur devra également s'assurer de l'absence d'atmosphère explosive autour de l'appareil avant toute opération de maintenance
-  Flux de chaleur provenant de la vanne ou des canalisations: Il est de la responsabilité de l'utilisateur de tenir compte de l'influence de la chaleur rayonnée sur l'installation finale, l'actionneur électrique étant certifié pour une gamme ambiante de température donnée.
- Toute intervention doit être effectuée par un électricien qualifié ou une personne formée aux règles d'ingénierie électrique, de sécurité et tout autre directive applicable.
- Respecter impérativement l'ordre des consignes de raccordement et de mise en service décrites dans le manuel sans quoi le bon fonctionnement n'est plus garanti. Vérifier les indications portées sur la plaque d'identification de l'actionneur : elles doivent correspondre à votre réseau électrique d'alimentation.

CONSIGNES DE MONTAGE



A lire avant toute installation du produit

- Ne pas monter l'actionneur à moins de 30 cm d'une source de perturbations électromagnétiques.
- Ne pas monter l'actionneur « tête en bas ».
- Ne pas positionner l'appareil de manière à rendre difficile la manœuvre du dispositif de sectionnement.
- Respecter les règles de sécurité lors du montage, démontage et portage de cet appareil.
-  AVERTISSEMENT – NE PAS OUVRIR SOUS TENSION
-  AVERTISSEMENT – NE PAS OUVRIR EN PRÉSENCE D'UNE ATMOSPHÈRE EXPLOSIBLE
-  AVERTISSEMENT – DANGER POTENTIEL DE CHARGES ÉLECTROSTATIQUES – VOIR INSTRUCTIONS

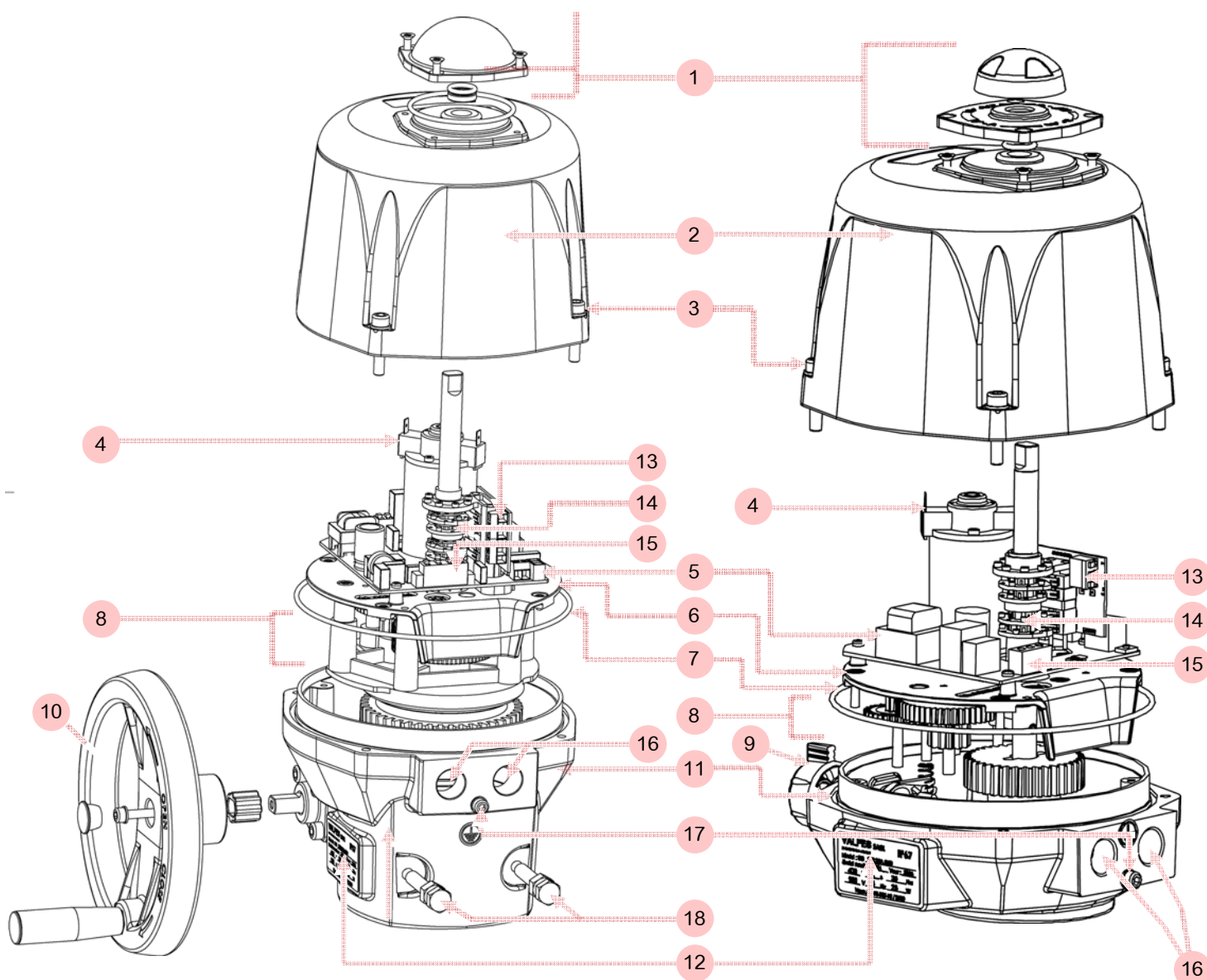

1	Indicateur visuel de position	10	Volant
2	Capot	11	Carter
3	CHC M6 x 30 Classe 12.9	12	Étiquette d'identification
4	Moteur	13	Bornier fin de course auxiliaire
5	Carte alimentation et commande	14	Cames
6	Plaque réducteur	15	Bornier alimentation et commande
7	Joint torique	16	Trous taraudés M20x1,5
8	Réducteur	17	Vis de terre
9	Bouton de débrayage	18	Butées mécaniques

Indicateur pour modèle VRX

Indicateur modulable, livré avec 5 repères de signalisation (3 jaunes + 2 noirs), à positionner en fonction du type de vanne à piloter



Vanne	0°		90°		180°	
2 voies : 0° = fermée 90° = ouverte						
3 voies (L) :						
3 voies (T) : Ex : T1						

Indicateur pour modèle VSX

Indicateur sphérique deux positions



Orientation du hublot pour un montage standard :

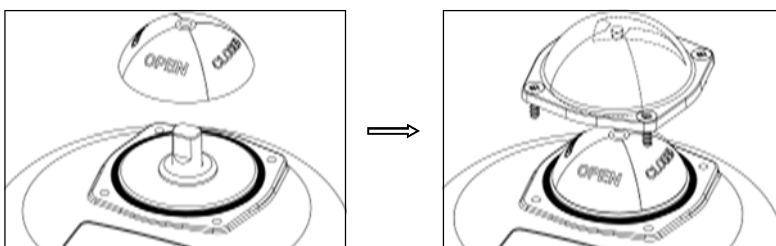

Pour le montage de l'indicateur visuel (annexe p.5 rep.1) : monter le joint et l'indicateur puis le hublot avec les 4 vis M4.

Modèle VRX

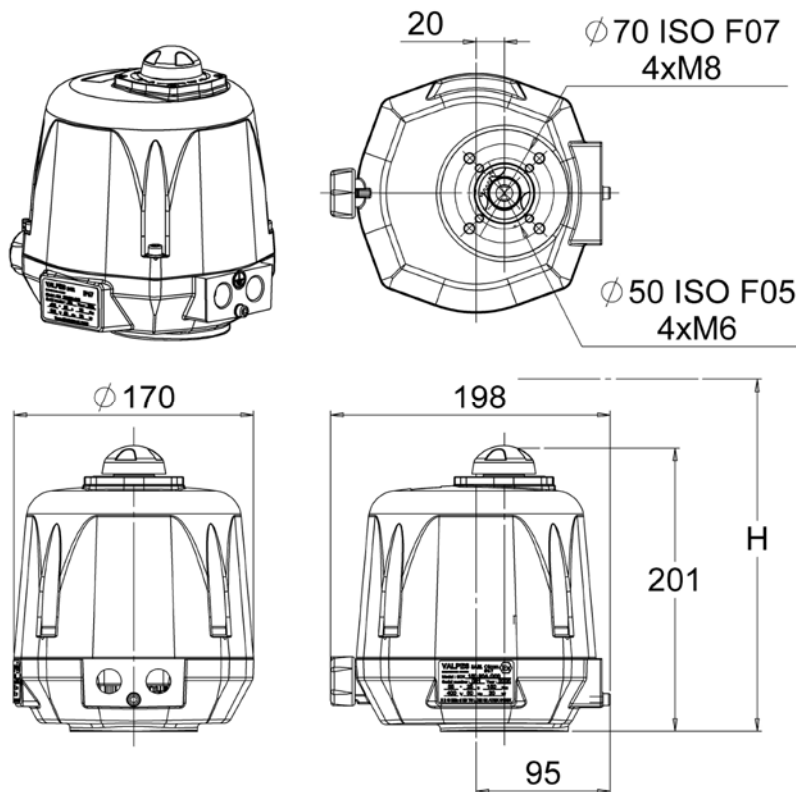

Carré / Etoile	17mm	
Profondeur de l'entraîneur	19mm	
Fixation ISO5211	F05	F07
Diamètre	50mm	70mm
Taraudé M	M6	M8
Profondeur des trous taraudés	15mm	17mm
Nombre de vis	4	4
Longueur max. des vis (+ hauteur de la platine de fixation de la vanne)	10mm	12mm

Modèle VSX

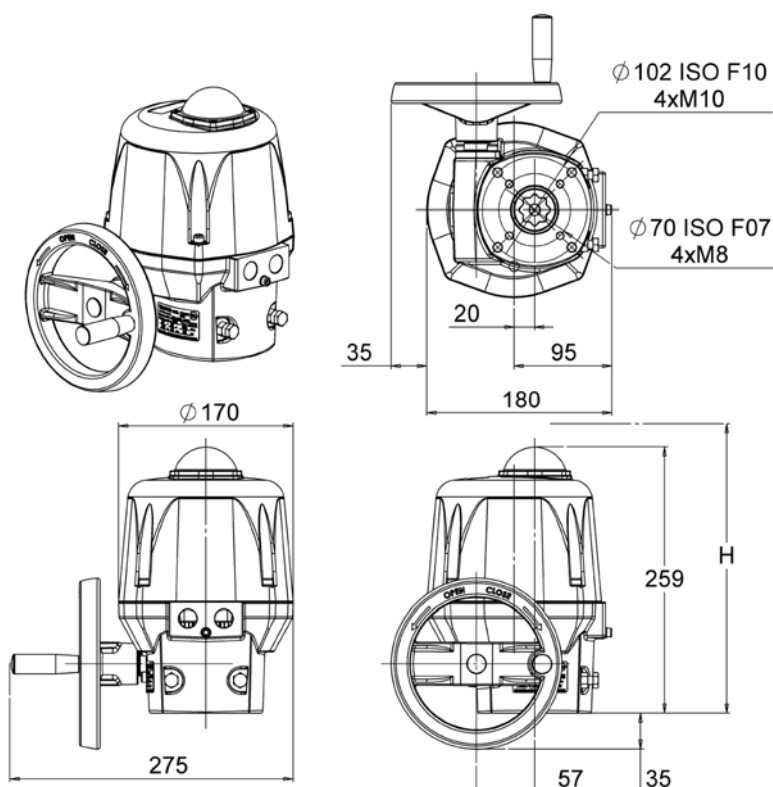

Carré / Etoile	22mm	
Profondeur de l'entraîneur	25mm	
Fixation ISO5211	F07	F10
Diamètre	70mm	102mm
Taraudé M	M8	M10
Profondeur des trous taraudés	19mm	24mm
Nombre de vis	4	4
Longueur max. des vis (+ hauteur de la platine de fixation de la vanne)	14mm	16mm

Commande manuelle de secours



L'actionneur fonctionne en priorité électrique. S'assurer que l'alimentation est coupée avant de le manœuvrer manuellement

Modèle VRX

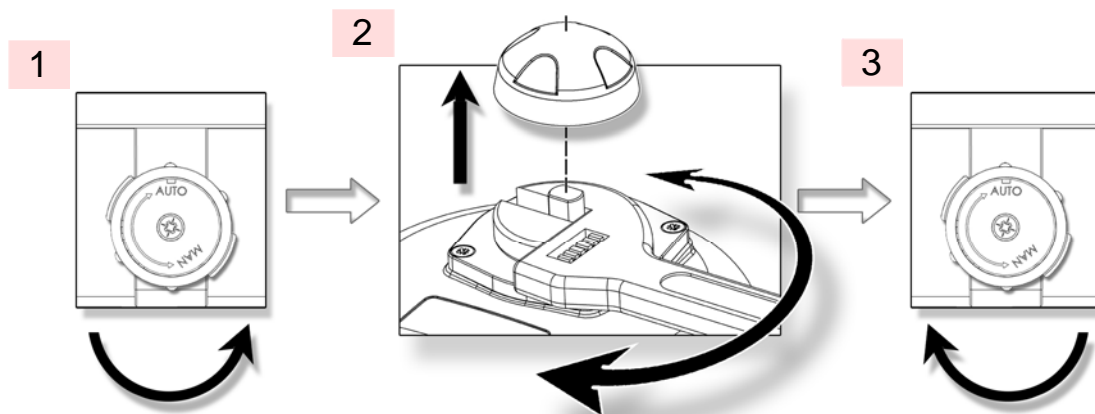

1. Tourner le bouton de débrayage vers la position MAN (sens antihoraire) et le maintenir dans cette position.
2. Tourner l'axe sortant de l'actionneur à l'aide d'une clé à molette.
3. Pour revenir en position automatique, relâcher le bouton de débrayage (rappel par ressort).

Modèle VSX

Aucun débrayage n'est nécessaire, il suffit de tourner le volant (annexe p.5 repère 10).



Le démontage des butées mécaniques n'est pas autorisé.

Montage sur vanne



L'actionneur est par défaut en position fermée.

Ne pas monter l'actionneur « tête en bas ».

Ne pas monter l'actionneur à moins de 30 cm d'une source de perturbations électromagnétiques

VRX :

Fixations possibles : F05 (4xM6 sur Ø50) et F07 (4xM8 sur Ø70), étoile 17, profondeur 19mm.

Hauteur nécessaire pour monter l'actionneur : H=300mm au-dessus de la vanne.

VSX :

Fixations possibles : F07 (4xM8 sur Ø70) et F10 (4xM8 sur Ø102), étoile 22, profondeur 25mm.

Hauteur nécessaire pour monter l'actionneur : H=360mm au-dessus de la vanne.

Montage et démontage du capot

Il est nécessaire de démonter le capot pour le câblage et le réglage de l'actionneur. Lors du remontage du capot (annexe p.5 rep.2) : s'assurer que le joint (annexe p.5 rep.7) est bien dans son logement, monter le capot et serrer les 4 vis M6 (annexe p.31 rep.3, couple : max. 6Nm).



En cas de perte et de remplacement des vis, se référer au tableau en p.5 pour les caractéristiques.



- N'utiliser au maximum qu'un seul relais par actionneur.
- Le branchement à une prise de Terre est obligatoire au-delà de 42V suivant la norme en vigueur.
- L'actionneur étant branché en permanence, il doit être raccordé à un dispositif de sectionnement (interrupteur, disjoncteur), assurant la coupure d'alimentation de l'actionneur, placé près de l'actionneur, facilement accessible et marqué comme étant le dispositif de coupure de l'appareil.
- La température du bornier peut atteindre 90°C.
- Pour une utilisation avec de grandes longueurs de câbles, le courant induit généré par les câbles ne doit pas dépasser 1mA.
- Afin d'optimiser la sécurité des installations, le câblage du report défaut est fortement conseillé.
- L'actionneur accepte les surtensions temporaires survenant sur le RÉSEAU d'alimentation jusqu'à $\pm 10\%$ de la tension nominale.
- Sélection des câbles et des entrées de câble : La température de service maximale des câbles et presse-étoupes ne doit pas être inférieure à 110°C
- Il est impératif de raccorder tous les actionneurs à une armoire électrique. Les câbles d'alimentation doivent être de calibre ASSIGNÉ pour le courant maximal prévu pour l'appareil et le câble utilisé doit être conforme à la CEI 60227 ou CEI 60245.
- Nos presse-étoupes acceptent un câble de diamètre compris entre 7mm et 12mm. Les bouchons blancs de presse-étoupe livrés avec l'actionneur assurent une étanchéité dans le cas d'une immersion de 1m au maximum, Pour des profondeurs plus importantes, l'actionneur doit être câblé par les trois presse-étoupe. Un presse-étoupe est considéré étanche, serré d'un tour après contact entre le manchon et l'écrou extérieur.
- Les fins de courses auxiliaires doivent être connectés avec des câbles rigides. Si la tension appliquée est supérieure à 42V, l'utilisateur doit prévoir un fusible dans la ligne d'alimentation.
- Les tensions appliquées à chaque contact de recopie doivent impérativement être les mêmes. L'isolation renforcée par rapport au control moteur, autorise des tensions jusqu'à 250V AC/DC.

SNA730100
15V-30V 50/60Hz (12V-48V DC)

SNA730000
100V-240V 50/60Hz (100V-350V DC)

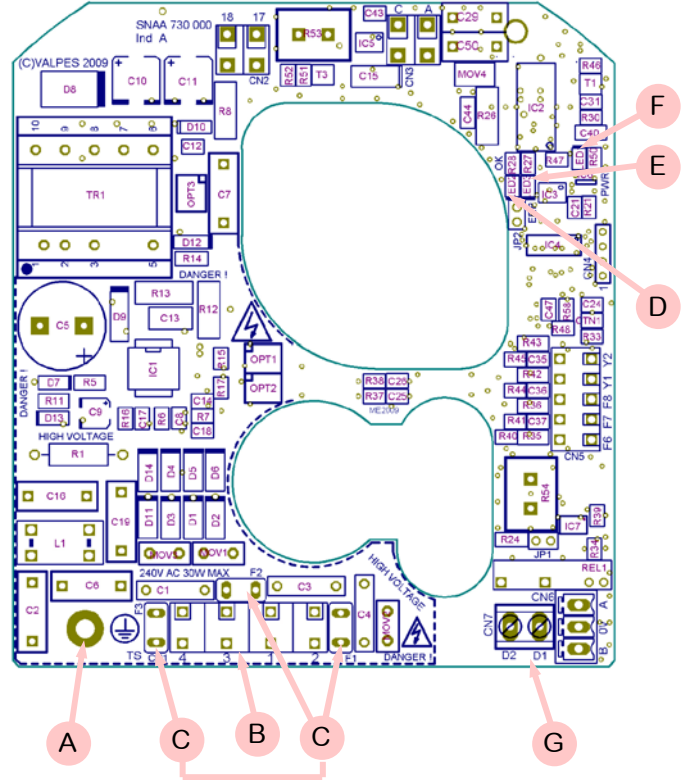
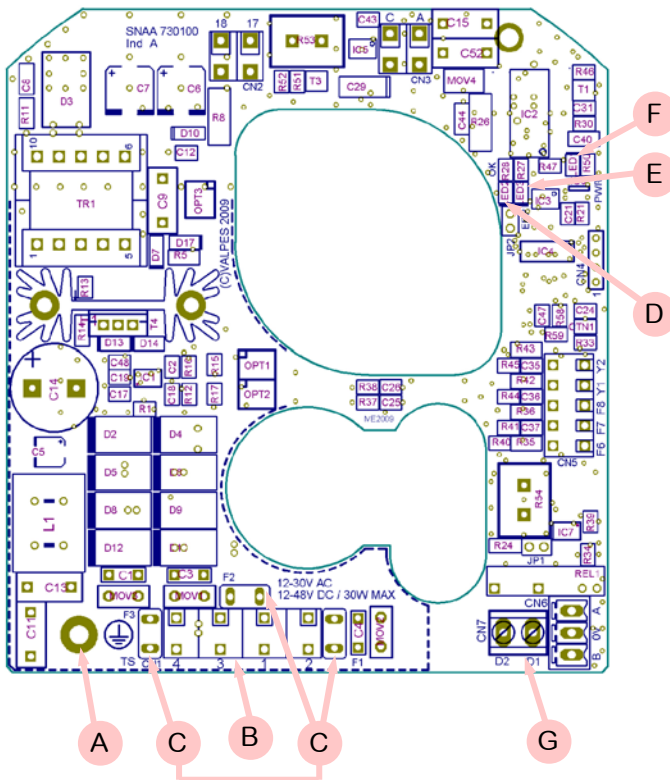

Rep.	Désignation	Rep.	Désignation
A	Vis de terre	E ²⁾	LED 3 : défaut détecté
B	Bornier alimentation et commande	F	LED 1 : présence tension
C ¹⁾	Fusibles protection carte	G	Bornier report défaut (24V DC - 3A max)
D	LED 2 : microprocesseur ok		

1) Fusibles pour carte multi-tensions :

- Carte SNA730100 : 5A / T 125V (Littelfuse 39615000000)
- Carte SNA730000 : 3,15A / T 250V (Multicomp MST 3,15A 250V)

2) Défauts possibles : limitation de courant, limitation thermique ou erreur programme

- => vérifier que le couple de la vanne n'est pas supérieur au couple maximum fourni par l'actionneur
 - => vérifier que l'actionneur ne dépasse pas la durée sous tension donnée (surchauffe possible)
- Pour redémarrer l'actionneur, inverser le sens de marche ou l'éteindre et le remettre sous tension.



Les bouchons placés au niveau des trous M20x1,5 (annexe p.5 rep.16) doivent être remplacés par des presse-étoupes certifiés ATEX. L'entrée fileté non utilisée doit être fermée par des bouchons certifiés ATEX.

CABLAGE DE L'ALIMENTATION ET DE LA COMMANDE

- Vérifier sur l'actionneur que la tension indiquée sur l'étiquette correspond à la tension du réseau.
- Connecter les fils sur le connecteur suivant le mode de pilotage souhaité. (Voir schéma p.11/12)
- Pour garantir le bon fonctionnement de la résistance anti-condensation, l'actionneur doit être alimenté en permanence

CABLAGE DE LA RECOPIE

Nos actionneurs sont par défaut équipés de 2 contacts fins de course auxiliaires secs, soit normalement ouverts, soit normalement fermés (voir schéma électrique DSBL0470 (230V) et DSBL0497&DSBL0498 (400V) à l'intérieur du capot). Par défaut, la came blanche est utilisée pour détecter l'ouverture (FC1) et la came noire pour détecter la fermeture (FC2).

Les fins de courses auxiliaires doivent être connectés avec des câbles rigides. Si la tension appliquée est supérieure à 42V, l'utilisateur doit prévoir un fusible dans la ligne d'alimentation.

- Dévisser le presse-étoupe droit et passer le câble.
- Enlever 25mm de gaine et dénuder chaque fil de 8mm.
- Connecter les fils sur le bornier suivant le schéma p. 11/12.
- Revisser le presse-étoupe (s'assurer du bon remontage de celui-ci afin de garantir une bonne étanchéité).

REGLAGE DES CONTACTS FINS DE COURSE

L'actionneur est préréglé en usine. Ne pas toucher les 2 cames inférieures sous peine de perturber le fonctionnement de l'actionneur voire d'endommager ce dernier.

- Pour ajuster la position des contacts auxiliaires, faire pivoter les 2 cames supérieures en utilisant la clé appropriée.
- Remonter le capot et visser les 4 vis.

Rep.	Désignation	Rep.	Désignation
FC0	Fin de course ouverture	FC1	Fin de course auxiliaire 1
FCF	Fin de course fermeture	FC2	Fin de course auxiliaire 2
D1/D2	Bornier report défaut (24V DC / 3A max)		

	II 2 G D Ex d IIB T6 Gb Ex tb IIIC T80°C Db LCIE 06 ATEX 6006X
---	--



La température du bornier peut atteindre 90°C
Les câbles utilisés doivent être rigides (tensions pour la recopie : 4 à 250V AC/DC)

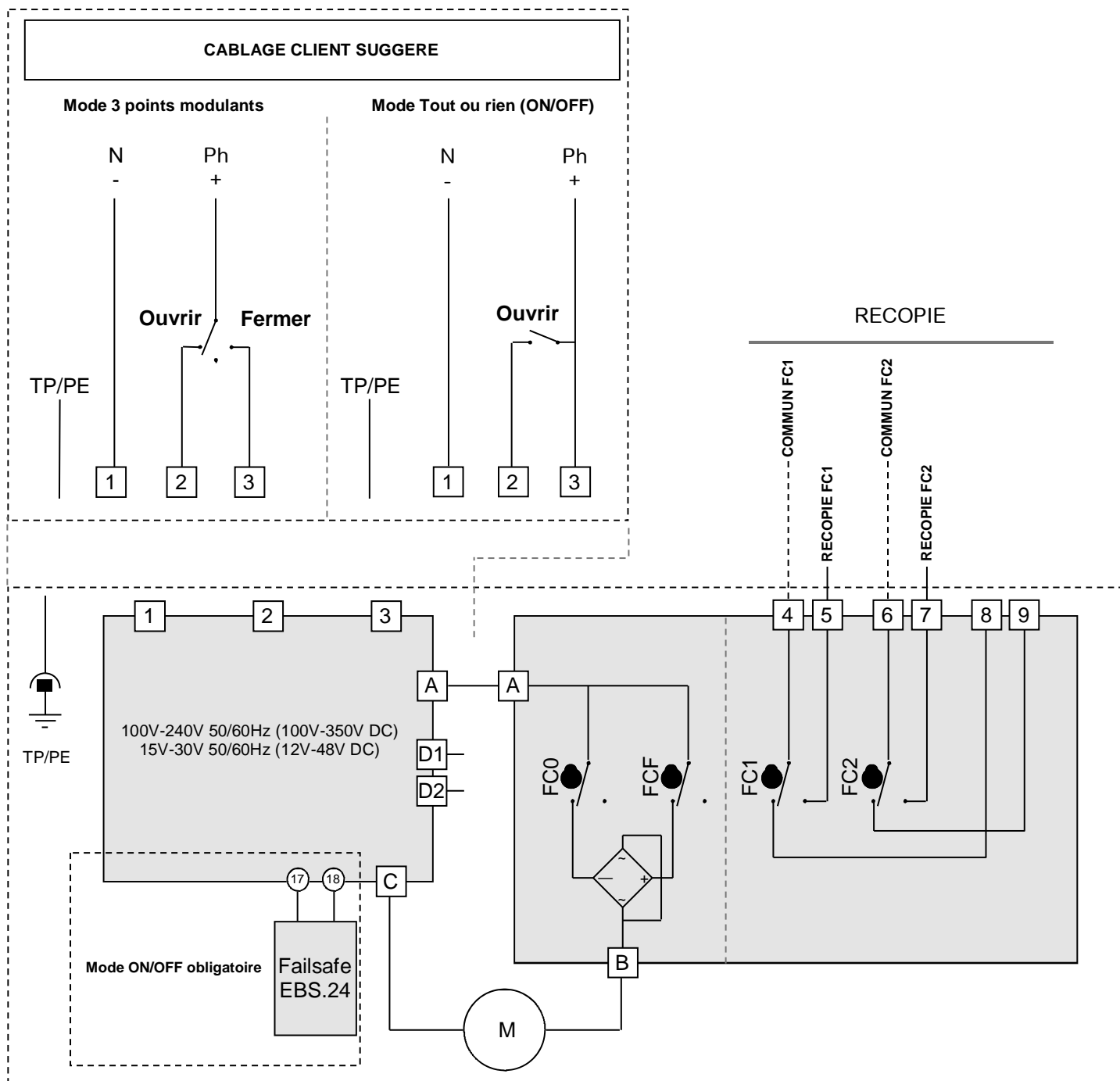

Rep.	Désignation	Rep.	Désignation	Rep.	Designation
FC0	Fin de course ouverture	H4	Signalisation alimentation moteur	S5	Poussoir d'arrêt
FCF	Fin de course fermeture	H5	Signalisation alimentation commande	S6	Poussoir d'ouverture
FC1	Fin de course auxiliaire 1	KM1	Contact ouverture	S7	Poussoir de fermeture
FC2	Fin de course auxiliaire 2	KM2	Contact fermeture	H	Résistance de réchauffage
F1 / F2	Contact thermique	M	Moteur		



II 2 G D Ex d IIB T5 Gb Ex tb IIIC T95°C Db LCIE 06 ATEX 6006X



La température du bornier peut atteindre 90°C
Les câbles utilisés doivent être rigides (tensions pour la recopie : 4 à 250V AC/DC)

ALIMENTATION (400V triphasé 50Hz)

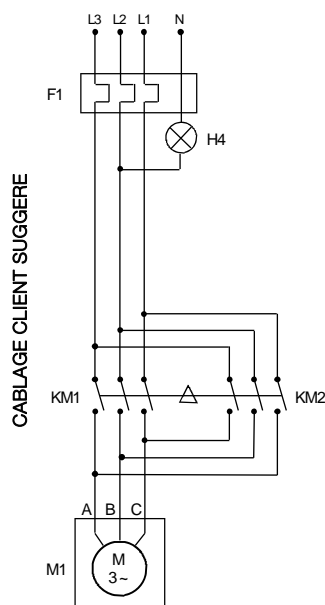

COMMANDE (230V AC)

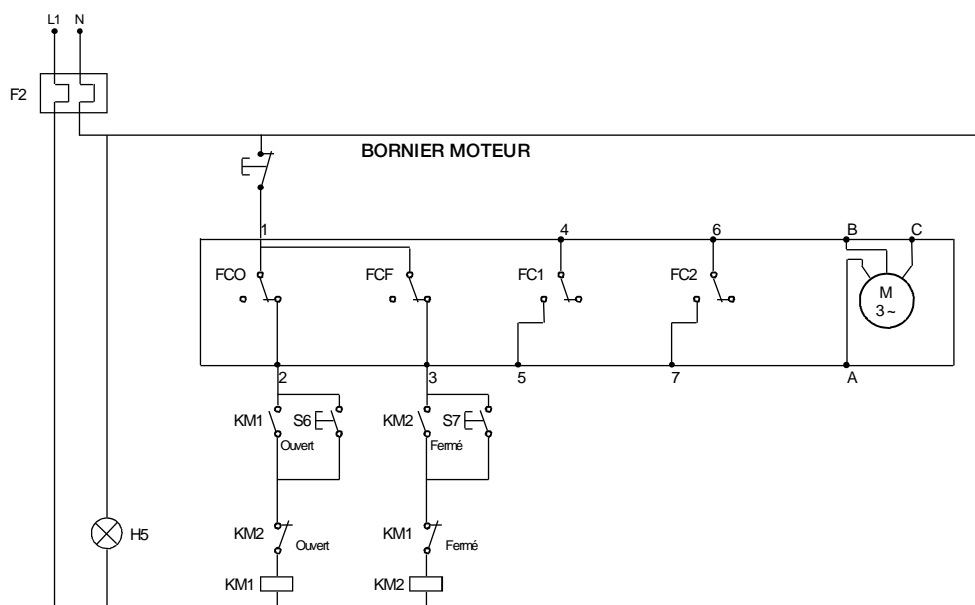

ERT.B

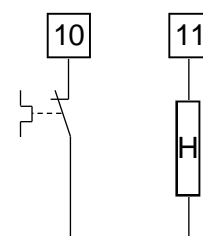

L'alimentation du moteur est câblée sur un relais bistable triphasé à inversion de phase (non livré)
En cas de fonctionnement inverse, inverser deux des phases du moteur

Modèles VRX et VSX FAILSAFE



II 2 G D Ex d IIB T5 Gb Ex tb IIIC T95°C Db LCIE 06 ATEX 6006X

Description

Actionneurs avec système de sécurité intégré. Le modèle failsafe intègre un bloc batterie de secours piloté par une carte électronique. Sa fonction est de prendre le relais en cas de coupure d'alimentation aux bornes 1, 2 et 3 de l'actionneur. Le modèle failsafe peut être configuré en normalement ouvert (NO) ou normalement Fermé (NF) selon l'application client.



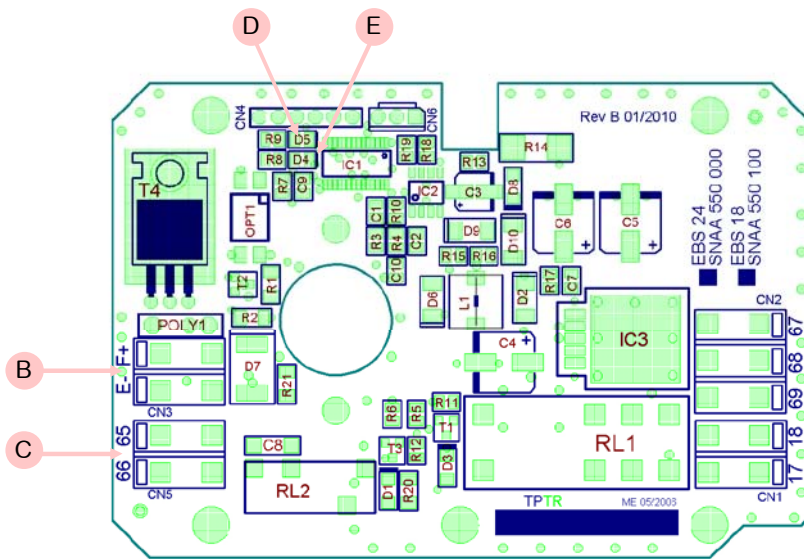













Le modèle failsafe fonctionne en câblage ON/OFF.



Rep.	Désignation
A	Connecteur 24V DC
B	Connecteur bloc batterie
C	Connecteur report d'état (défaut de charge/batterie)
D	LED verte
E	LED rouge

Tension	24V DC
Courant nominal	0,8A
Courant maximal	2,4A
Durée initiale de charge	14h max.
Relais de report d'état de la charge	24V DC - 1A max
Température	-10°C à +40°C

Signification des LEDs

Leds				
Rouge	D5			Clignote/éteinte/clignote...
Verte	D4			Éteinte
Rouge	D5			Clignote
Verte	D4			Allumée
Rouge	D5			Éteinte
Verte	D4			Allumée
Rouge	D5			Éteinte
Verte	D4			Clignote vite
Rouge	D5			Clignote vite
Verte	D4			Éteinte

Modèles VRX et VSX FAILSAFE



II 2 G D Ex d IIB T5 Gb Ex tb IIIC T95°C Db LCIE 06 ATEX 6006X



- La température du bornier peut atteindre 90°C
- Les modes de fonctionnement « fermé par défaut » et « ouvert par défaut » correspondent à deux produits différents (paramétrés en usine) et ne sont pas interchangeables.

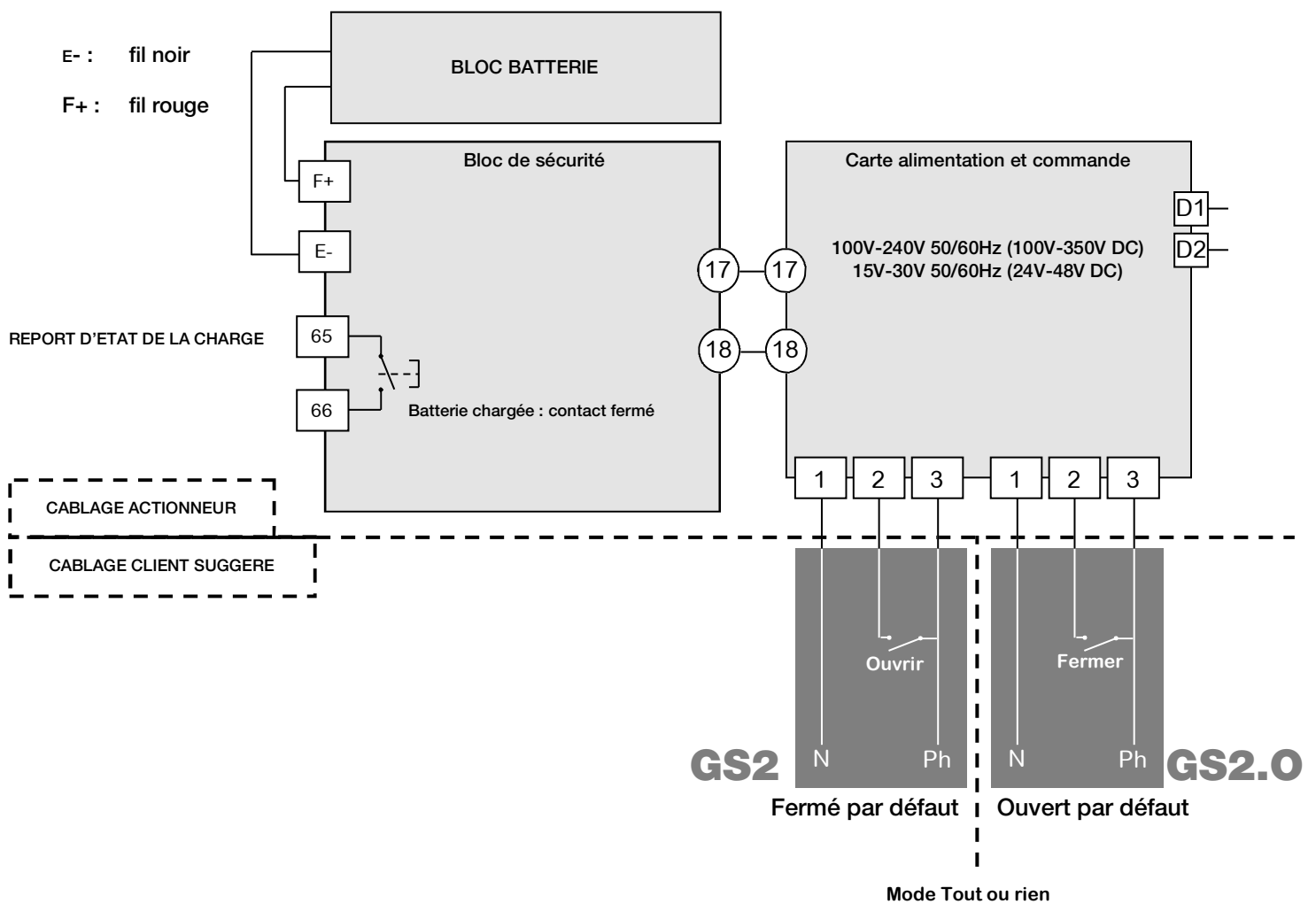

Description

Différents types de consigne (pilotage carte Bornier N°15 et N°16)

Nos cartes sont paramétrables en usine sur demande. Le signal de commande (consigne) et signal de recopie peuvent être de nature différente (courant ou tension). Sans aucune information du client les cartes sont paramétrées en courant 4-20mA (consigne+recopie client)

Pilotage en 0-10V et 0-20mA (seulement sur demande) :

Lors d'un événement extérieur, absence de consigne (coupure accidentelle câble par ex) mais en présence de l'alimentation carte.

La convention veut que l'actionneur se retrouve en une position définie (vanne ouverte ou fermée). En standard nos actionneurs se fermeront en absence de consigne, mais d'autres états sont possibles sur demande

Pilotage en 4-20mA.

La convention veut que l'actionneur reste dans sa position lors de la coupure de la consigne (coupure accidentelle câble par ex) mais en présence de l'alimentation carte.

Lors du rétablissement de la consigne l'actionneur se repositionne automatiquement selon la valeur de la consigne.

Câblage de la consigne et de la recopie de la carte P5



Actionneur pré-réglé en usine

Afin de limiter les perturbations électromagnétiques, l'utilisation de câbles blindés est obligatoire (câbles supérieurs à 3m).

- Dévisser le presse-étoupe droit et passer le câble.
- Connecter la consigne entre les bornes 15 et 16 (annexe p.17 rep.B).
La borne 15 est la polarité négative (-) et la borne 16 la polarité positive (+).
- Connecter la recopie entre les bornes 13 et 14 (annexe p.17 rep.C).
La borne 13 est la polarité positive (+) et la borne 14 la polarité négative (-).
- Revisser le presse-étoupe (s'assurer du bon remontage de celui-ci afin de garantir une bonne étanchéité).

La recopie doit être connecté avec des câbles rigides. Si la tension appliquée est supérieure à 42V, l'utilisateur doit prévoir un fusible dans la ligne d'alimentation

Montage départ usine : par défaut, consigne et recopie en 4-20mA, sens normal.

Pour reparamétrer la carte : voir page 19, « Séquence de paramétrage ».

Pour vérifier le bon fonctionnement de la carte : voir page 19, « Mode de fonctionnement normal ».

Carte de positionnement P5 4-20mA / 0-10V
(0-20mA sur demande)

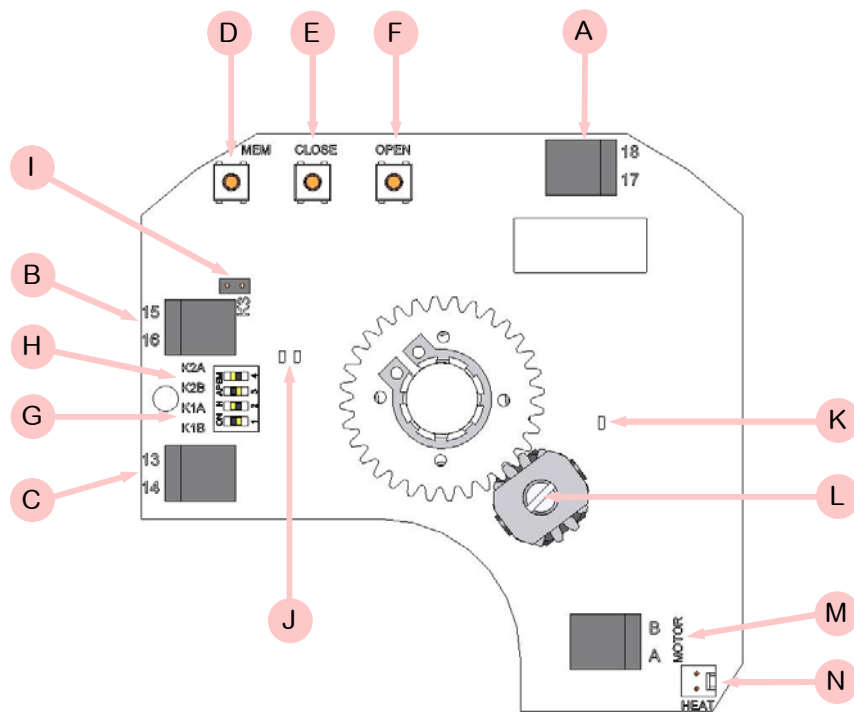

Rep.	Désignation	Rep.	Désignation
A	Bornier d'alimentation 24V AC/DC	H	Cavalier K2
B	Bornier de consigne	I	Cavalier K3
C	Bornier de recopie	J	LEDs verte et rouge
D	Bouton de réglage MEM	K	LED jaune : présence tension
E	Bouton de réglage CLOSE	L	Potentiomètre
F	Bouton de réglage OPEN	M	Connexion moteur
G	Cavalier K1	N	Connecteur résistance de réchauffage

Rep.	Désignation	Rep.	Désignation
FC0	Fin de course ouverture	FC1	Fin de course auxiliaire 1
FCF	Fin de course fermeture	FC2	Fin de course auxiliaire 2
D1/D2	Bornier report défaut (24V DC / 3A max)		

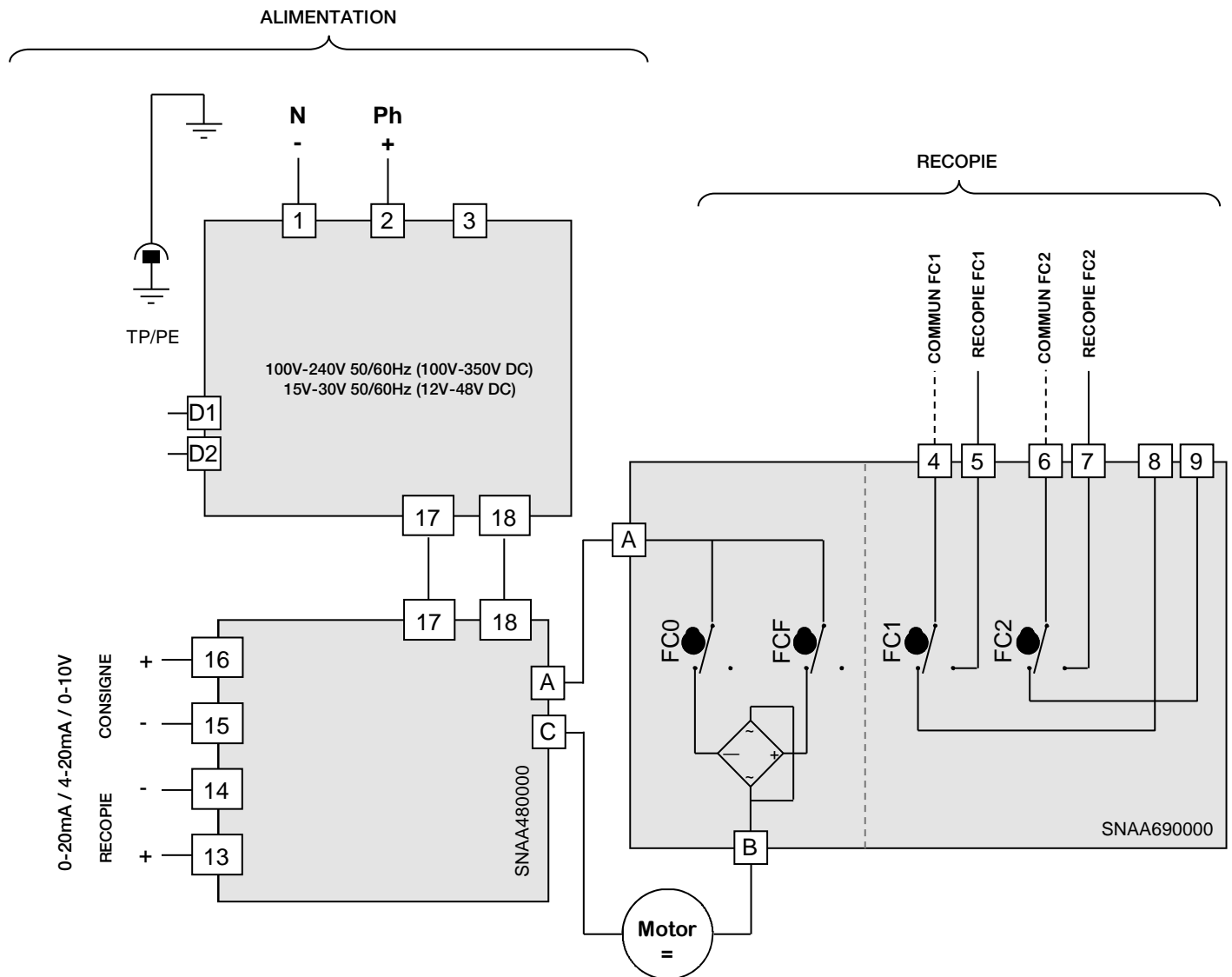

- La résolution de la carte est de 1°
- Impédance d'entrée de 10 KOhm si pilotage en tension (0-10V) et 100 Ohm si pilotage en courant (0-20mA ou 4-20mA)



- La température du bornier peut atteindre 90°C
- Les câbles utilisés doivent être rigides (tensions pour la recopie : 4 à 250V AC/DC)
- Pour une utilisation avec de grandes longueurs de câbles, le courant induit généré par les câbles ne doit pas dépasser 1mA
- La tension de pilotage doit être de type T.B.T.S. (Très Basse Tension de Sécurité)
- Pas de masse commune entre la commande (consigne et recopie) et l'alimentation. (Type 0-20 ou 4-20mA : 5V DC max.)

SEQUENCES DE PARAMETRAGE

1 Positionnement des cavaliers K1, K2 et K3

Positionner les cavaliers d'après le tableau suivant (avant chaque modification, mettre la carte hors tension) :

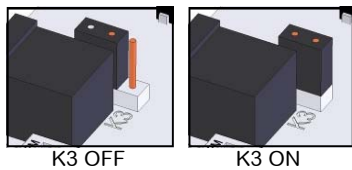
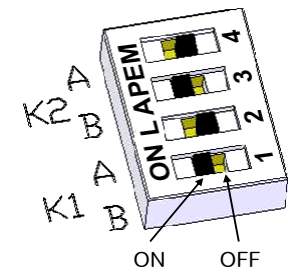

Consigne	Recopie	Cavalier K1		Cavalier K2		Cavalier K3
		A	B	A	B	
0-10V	0-10V	ON	OFF	ON	OFF	OFF
0-10V	0-20mA	ON	OFF	OFF	ON	OFF
0-10V	4-20mA	ON	OFF	OFF	ON	ON
4-20mA	0-10V	OFF	ON	ON	OFF	OFF
4-20mA	0-20mA	OFF	ON	OFF	ON	OFF
4-20mA	4-20mA	OFF	ON	OFF	ON	ON
0-20mA	Réglage ne pouvant être fait que dans notre usine	OFF	ON	ON	OFF	OFF
0-20mA		OFF	ON	OFF	ON	OFF
0-20mA		OFF	ON	OFF	ON	ON

2 Choix du sens de la vanne



2.1 Sens normal (par défaut)

- Appuyer sur OPEN et mettre la carte sous tension en maintenant le bouton enfoncé.
- La LED verte s'allume. Relâcher le bouton OPEN.
- Débrancher la carte.

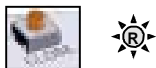

2.2 Sens inverse

- Appuyer sur CLOSE et mettre la carte sous tension en maintenant le bouton enfoncé.
- La LED rouge s'allume. Relâcher le bouton CLOSE.
- Débrancher la carte.

3 Choix du type de consigne



3.1 Consigne en tension 0-10V

- Appuyer sur MEM et mettre la carte sous tension en maintenant le bouton enfoncé.
- La LED rouge clignote 3 fois. Relâcher le bouton.
- Débrancher la carte.



3.2 Consigne en courant 0-20mA

- Réglage ne pouvant être fait que dans notre usine



3.3 Consigne en courant 4-20mA (par défaut)

- Appuyer sur MEM et CLOSE et mettre la carte sous tension en maintenant les boutons enfoncés.
- La LED rouge clignote 3 fois. Relâcher les boutons.
- Débrancher la carte.

4 Mode apprentissage



- Appuyer sur OPEN et CLOSE et mettre la carte sous tension en maintenant les boutons enfoncés.
- Les 2 LEDs s'allument. Relâcher les boutons, les 2 LEDs s'éteignent. Le mode apprentissage est sélectionné.



- Appuyer sur CLOSE pour faire venir la vanne en position fermée. La LED rouge s'allume.
- Mémoriser la position fermée par MEM + CLOSE, la LED rouge clignote 2 fois pour acquitter.



- Appuyer sur OPEN pour faire venir la vanne en position ouverte. La LED verte s'allume.
- Mémoriser la position ouverte par MEM + OPEN, la LED verte clignote 2 fois pour acquitter.



- Les positions sont mémorisées, débrancher la carte.



MODE DE FONCTIONNEMENT NORMAL



- Mettre la carte sous tension. La LED verte clignote 3 fois.
- Lors du fonctionnement normal, la LED verte s'allume lorsque le moteur ouvre la vanne, et la LED rouge lorsque le moteur ferme la vanne.
- Lorsque les 2 LEDs sont éteintes, le moteur n'est pas sollicité.



- En cas de couple trop important, les 2 LEDs s'allument pour indiquer la limitation et l'actionneur s'arrête. Pour le redémarrer, il faut soit inverser le sens de marche, soit éteindre et remettre sous tension la carte.

L'option GF3 permet à l'actionneur d'être piloté en 3 positions. Les trois positions peuvent être comprises entre 0° et 180°. En standard les actionneurs sont réglés en usine à 0° 90° 180°, ce qui correspond à une vanne 3 voies standard. D'autres configurations sont possibles mais cela doit être précisé par le client lors de la commande.

Les 3 positions sont pilotées par 4 contacts (FCO,FCF,FCIO,FCIF) et 3 contacts de recopie (FC1,FC2,FC3)

Les contacts FC1,FC2 sont des contacts NO (fermeture du circuit en position extrême) et FC3 est un contact NF.(ouverture du circuit en position intermédiaire).

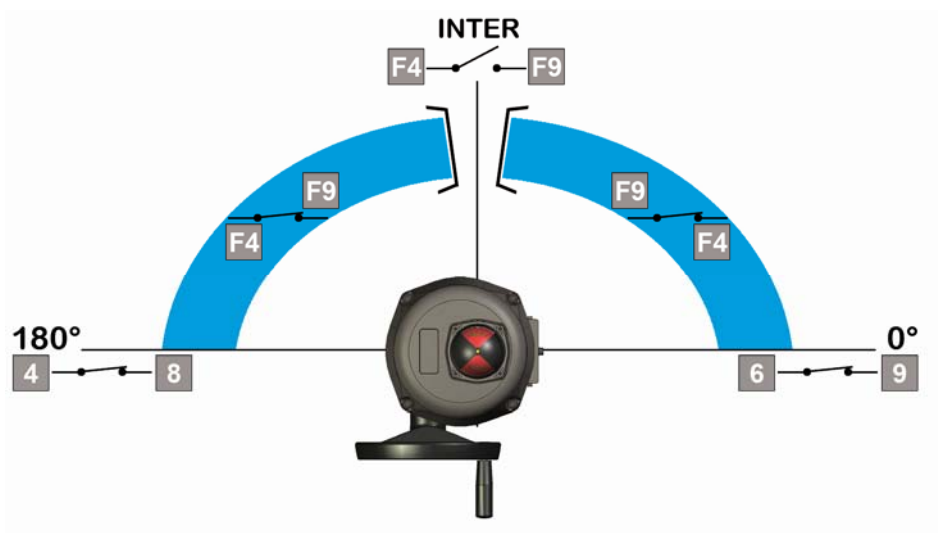

	6 & 9	Borne 4 & 8	F4 & F9
0°	Fermé	Ouvert	Fermé
Inter.	Ouvert	Ouvert	Ouvert
180°	Ouvert	Fermé	Fermé

Rep.	Désignation	Rep.	Désignation
FC0	Fin de course ouverture	FC1	Fin de course auxiliaire 1
FCF	Fin de course fermeture	FC2	Fin de course auxiliaire 2
FCIO	Fin de course intermédiaire ouverture	FC3	Fin de course auxiliaire 3
FCIF	Fin de course intermédiaire fermeture	R	Rouge
W	Blanc	B	Noir
D1/D2	Bornier report défaut (24V DC / 3A max)		



La température du bornier peut atteindre 90°C
 Les câbles utilisés doivent être rigides (tensions pour la recopie : 4 à 250V AC/DC)

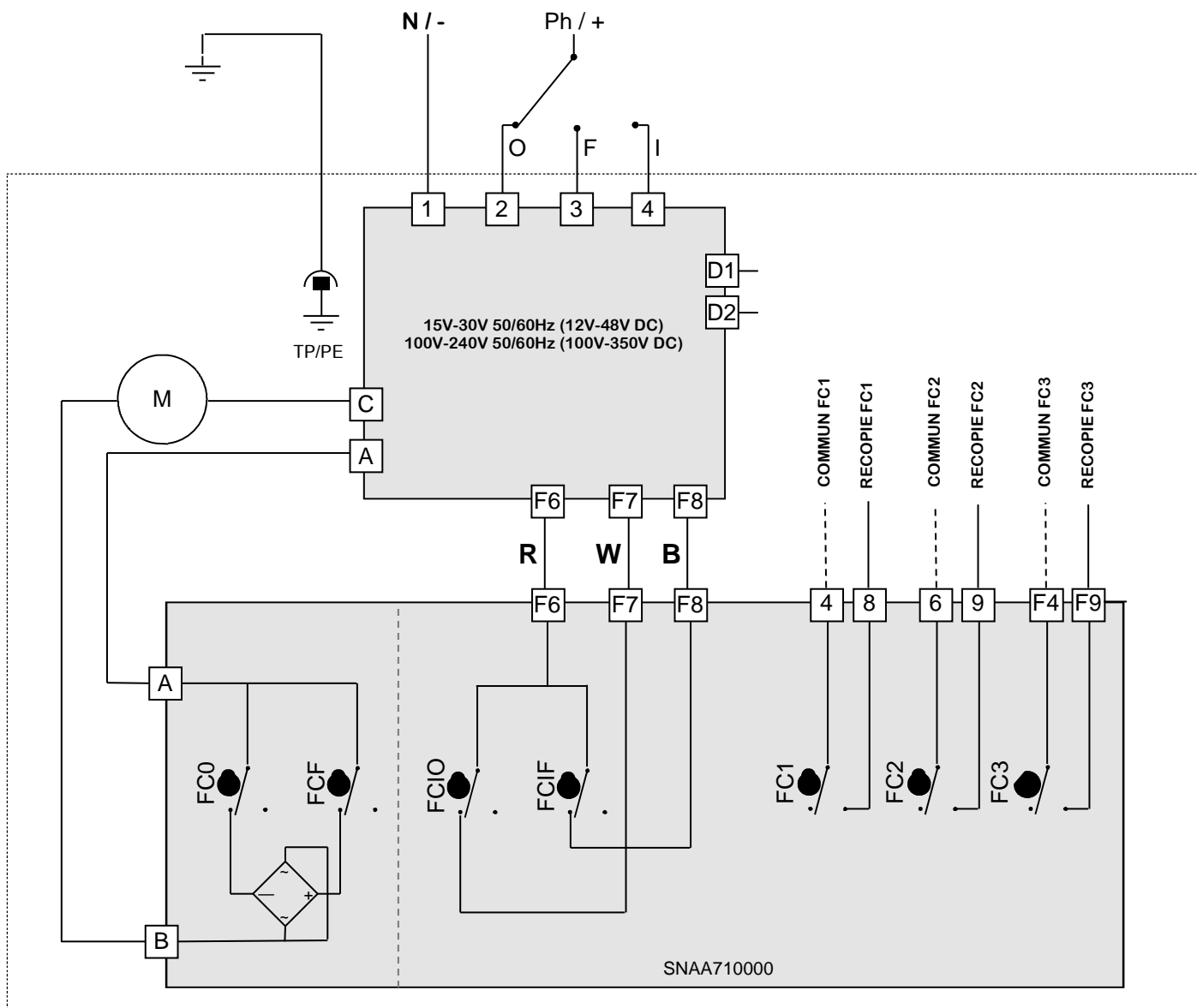

VRX25

VRX45

VRX75

Implantation

Matériaux	Enveloppe : Aluminium + peinture EPOXY Entraîneur : acier + traitement Zn Axes et vis : inox
Étanchéité	IP68 ATEX : II 2 G D Ex d IIB T6 Gb Ex tb IIIC T80°C Db LCIE 06 ATEX 6006 X 400V & GS2 : Ex d IIB T5 Gb - Ex tb IIIC T95°C Db
Utilisation	intérieur et extérieur (emplacements humides acceptés)
Température d'utilisation	-20°C à +70°C
Altitude d'utilisation	Altitude jusqu'à 2000m
Hygrométrie	humidité relative maximale de 80% pour des températures jusqu'à 31°C, et décroissance linéaire jusqu'à 50% d'humidité relative à 40°C
Degré de pollution	applicable à l'environnement prévu (DEGRÉ DE POLLUTION 2 dans la plupart des cas)
Poids	4Kg à 4,4kg

Données mécaniques

Couple nominal	20Nm	35Nm	60Nm
Couple maximal	25Nm	45Nm	75Nm
Temps de manœuvre	7s 400V : 10s • POSI : 15s	15s 400V : 10s	20s 400V : 15s
Plage angulaire	90° (180°-270° sur demande)		
Facteur de marche	50%		
Entrainement selon ISO5211	Étoile 17mm (profondeur 19mm) F05 (profondeur 15mm) • F07 (profondeur 17mm)		
Longueur maximale des vis	F05 : hauteur de la platine de fixation de la vanne + 10mm F07 : hauteur de la platine de fixation de la vanne + 12mm		
Commande manuelle	Axe sortant		

Données électriques

Tensions ¹⁾	15V à 30V AC 50/60Hz ou 100V à 240V AC 50/60Hz 12V à 48V DC (FAILSAFE : 24V à 48V DC) ou 100V à 350V DC 400V triphasé 50/60Hz
Catégorie de surtensions ²⁾	SURTENSIONS TRANSITOIRES jusqu'aux niveaux de la CATÉGORIE DE SURTENSION II
Puissance	45W (400V : 52W)
Classe d'isolation des moteurs	Classe B pour les moteurs 400V et classe F pour les autres
Limiteur de couple	Électronique
Nombre de contacts de recopie	2 (4 en option)
Tension maximale des contacts de fins de course	4 à 250V AC/DC (Surtension catégorie II)
Courant maximal des contacts de fins de course	1mA à 5A max
Courant de démarrage	Disjoncteur courbe D, courant nominal en fonction du nombre d'actionneurs
Résistances anticondensation	10W

¹⁾ L'actionneur accepte les fluctuations de la tension du RÉSEAU d'alimentation jusqu'à ±10 % de la tension nominale.

²⁾ Accepte les surtensions temporaires survenant sur le réseau d'alimentation.

VSX100

VSX150

VSX300

Implantation

Matériaux	Enveloppe : Aluminium + peinture EPOXY Entraîneur : acier + traitement Zn Axes et vis : inox
Étanchéité	IP68 ATEX : II 2 G D Ex d IIB T6 Gb Ex tb IIIC T80°C Db LCIE 06 ATEX 6006 X 400V & GS2 : Ex d IIB T5 Gb - Ex tb IIIC T95°C Db
Utilisation	intérieur et extérieur (emplacements humides acceptés)
Température d'utilisation	-20°C à +70°C
Altitude d'utilisation	Altitude jusqu'à 2000m
Hygrométrie	humidité relative maximale de 80% pour des températures jusqu'à 31°C, et décroissance linéaire jusqu'à 50% d'humidité relative à 40°C
Degré de pollution	applicable à l'environnement prévu (DEGRÉ DE POLLUTION 2 dans la plupart des cas)
Poids	6Kg à 6,4kg

Données mécaniques

Couple nominal	75Nm	125Nm	250Nm
Couple maximal	100Nm	150Nm	300Nm
Temps de manœuvre	15s 400V : 10s	30s 400V : 20s	60s 400V : 35s
Plage angulaire	90° (180°-270° sur demande)		
Facteur de marche	50%		
Entraînement selon ISO5211	Étoile 22mm (profondeur 25mm) F07 (profondeur 19mm) • F10 (profondeur 24mm)		
Longueur maximale des vis	F07 : hauteur de la platine de fixation de la vanne + 14mm F10 : hauteur de la platine de fixation de la vanne + 16mm		
Commande manuelle	Volant		

Données électriques

Tensions ¹⁾	15V à 30V AC 50/60Hz ou 100V à 240V AC 50/60Hz 12V à 48V DC (FAILSAFE : 24V à 48V DC) ou 100V à 350V DC 400V triphasé 50/60Hz
Catégorie de surtensions ²⁾	SURTENSIONS TRANSITOIRES jusqu'aux niveaux de la CATÉGORIE DE SURTENSION II
Puissance	45W (400V : 135W)
Classe d'isolation des moteurs	Classe B pour les moteurs 400V et classe F pour les autres
Limiteur de couple	Électronique
Nombre de contacts de recopie	2 (4 en option)
Tension maximale des contacts de fins de course	4 à 250V AC/DC (Surtension catégorie II)
Courant maximal des contacts de fins de course	1mA à 5A max
Courant de démarrage	Disjoncteur courbe D, courant nominal en fonction du nombre d'actionneurs
Résistances anticondensation	10W

¹⁾ L'actionneur accepte les fluctuations de la tension du RÉSEAU d'alimentation jusqu'à ±10 % de la tension nominale.

²⁾ Accepte les surtensions temporaires survenant sur le réseau d'alimentation.



**Déclaration de conformité
Constructeur UE**



La société VALPES - 89, rue de Étangs - 38430 Moirans - France, atteste que ses servomoteurs électriques à fraction de tours :

**VRX25 - VRX45 - VRX75
VSX100 - VSX150 - VSX300**

fabriqués en conformité avec la directive ATEX 2014/34/UE relative aux appareils destinés à être utilisés en atmosphère explosible, sont conformes à l'attestation d'examen CE de type LCIE 06 ATEX 6006X (disponible sur demande) et possèdent une notification qualité de production LCIE 15 ATEX Q 4009.

Les conditions d'emploi de nos servomoteurs VRX et VSX sont définies par leur classification ATEX :



II 2 G D

Ex d IIB T6 Gb - Ex tb IIIC T80°C Db

Pour actionneurs 400V et actionneurs avec EBS.24

Ex d IIB T5 Gb - Ex tb IIIC T95°C Db

- II :** Groupe II, appareils destinés à être utilisés dans des lieux, autres que des mines ou installations de surface grisouteuses, susceptibles d'être mis en danger par des atmosphères explosibles.
- 2 :** Catégorie 2, présence probable mais occasionnelle d'atmosphères explosibles.
- G D :** Présence de gaz ou de vapeurs et/ou de poussières.
- Ex :** Matériel électrique prévu pour atmosphères explosibles.
- d & tb :** Protection par enveloppe anti-déflagrante et contre la pénétration de poussières.
- IIB :** Lieux où l'atmosphère explosible est constituée d'hydrocarbures (éthylène, composés azotés, oxygénés, halogénés).
- IIIC :** Lieux où l'atmosphère explosible est constituée de poussières conductrices
- T5 :** Température maximale de surface 100°C ⁽¹⁾.
- T6 :** Température maximale de surface 85°C ⁽¹⁾.
- Gb :** Niveau de protection du matériel en présence de gaz : Zone 1
- Db :** Niveau de protection du matériel en présence de poussières : Zone 21
- T80°C :** Température maximale de surface de 80°C ⁽¹⁾ pour les atmosphères poussières.
- T95°C :** Température maximale de surface de 95°C ⁽¹⁾ pour les atmosphères poussières.

⁽¹⁾ Température ambiante d'utilisation : -20°C à +70°C.

Les appareils sont conformes aux normes :

**NF EN 60079-0 (2013) + NF EN 60079-0 / A11 (2014) et NF EN 60079-1 (2015)
NF EN 60079-31 (2014)**

Le raccordement électrique doit respecter les préconisations ATEX en vigueur (conditions BE3 de la NF C15-100 et EN60079-14).

L'organisme chargé de la surveillance de la qualité de production est le LCIE (N°0081) :
33 av. du Général Leclerc PB 8, 92266 Fontenay-aux-Roses cedex—France.

La société VALPES atteste que les servomoteurs électriques à fraction de tours VALPES mentionnés ci-dessus sont en conformité avec les directives suivantes:

- Directive Européenne pour la Compatibilité Électromagnétique (CEM)(2014/30/UE)

**NF EN 61000-6-2 (2005) : Immunité
NF EN 61000-6-4 / A1 (2011) : Émission**

- Directive Basse-Tension (2014/35/UE)

NF EN 61010-1 (2011)

- Directive Européenne de l'Équipement (machine) (2006/42/CE en tant que composant d'intégration)

Les servomoteurs à fraction de tours VALPES, couverts par la présente déclaration, seront mis en service sous réserve d'une totale conformité européenne de la machine complète à laquelle ils sont intégrés.





Moirans, le 26/10/2017

VALPES Valve Control System
ZI CENTR'ALP - 89 rue des Étangs - F 38430 MOIRANS
Tél. : (+33) 04-76-35-06-06 Fax : (+33) 04-76-35-14-34
E-mail : valpes-info@wattswater.com / Site web : www.valpes.com



Hervé DUPEUX, Président

Nous déclarons sous notre responsabilité que les produits mentionnés sont conçus et fabriqués conformément aux règles de l'art dans le respect des exigences de la directive susmentionnée. L'utilisateur doit cependant observer les prescriptions de montage et de raccordements définies dans les catalogues et notices. Cette déclaration n'inclut aucune garantie particulière ou spécifique.

• 	Français	3
• 	English	25
• 	Deutsch	47
• 	Español	69
• Safety instructions		26
• Actuators description		27
• Position indicators		28
• Dimensions		29
• Manual override		30
• Connection on valve		30
• Electric connection		31
	Recommendations	31
	Electronic board	32
	Instructions	33
	Electric wiring	34
• FAILSAFE models		36
• POSI models		38
• 3-position models		42
• Technical specifications		44
• EC Declaration of conformity		46

DESCRIPTION

These electric actuators have been designed to perform the control of a valve with 90° rotation. Please consult us for any different application. We cannot be held responsible if the mentioned actuators are used for any other purpose.

TRANSPORT AND STORAGE

- The forwarding agents being held as responsible for damages and delays of the delivered goods, the consignees are obliged to express if applicable their reserves, prior to accept the goods. The goods delivered directly ex works are subject to the same conditions.
- The transport to the place of destination is carried out by using rigid packing material.
- The products must be stored in clean, dry, and ventilated places, preferably on appropriate palettes or shelves. Actuators should not be stored upside down.

MAINTENANCE

- Maintenance is ensured by our factory. If the supplied product does not work, please check the wiring according to the electric diagram as well as the power supply of the electric actuator in question.
- For any question, please contact our after-sales service.
- To clean the outside of the actuator, use a lint and soapy water. **DO NOT USE ANY CLEANING PRODUCT WITH SOLVENT OR ALCOHOL.**
-  Before any intervention on the actuator or around the actuator, to avoid any electrostatic discharge, the apparatus shall be cleaned with a damp cloth

WARRANTY

- 100% of the actuators are fully tested and pre-set in our factory.
- These products have a 3-year warranty from the delivery date or 50,000 operating cycles against all types of manufacturing and material faults (operating time and model class according to standard IEC34).
- This warranty will only be valid if the unit has not been disassembled or self-repaired during its service life. The warranty neither applies for wear or damages caused by chocks or faulty operations nor by the use of the unit following conditions not in accordance nor with its nominal characteristics. The warranty is strictly limited to the replacement of original parts found defective when checked by our member staff. The cost of shipping to our premises, the return of devices to the customer as well as the repair cost will be chargeable. We will not take responsibility for any direct or indirect accidents/risks originated by a failure of our products. The warranty does not cover the consequences of breakdown and excludes any payments for indemnities. The accessories and adaptations are excluded from the warranty. In the event that a customer has not proceeded to payments within the agreed period, our warranty will be suspended until the delayed payments have been received and with the consequences that this suspension will not prolong the warranty period in any case.



RETURN OF GOODS

- When the actuator receives his actuator, he must check its conformity according to its definition.
- The acceptance of the goods by the purchaser disclaims the supplier of all responsibility if the purchaser discovers any non-conformity after the date of acceptance. In such case, the repair cost will be borne by the purchaser who will also exclusively bear all financial consequences of any resulting damages. Returned goods will only be accepted if our prior agreement has been given to this procedure : the goods must be sent free of all cost and being shipped solely and in their original packing. The returned goods will be credited to the purchaser with a reduction of 40% on the unit's price charged in accordance with the original invoice of the returned goods.

SAFETY INSTRUCTIONS





(To be read prior to the installation of the product)

-  The electric power supply must be switched-off before any intervention on the electric actuator (i.e. prior demounting its cover or manipulating the manual override knob). The operator must also be sure that no explosive atmosphere is present around the actuator before any maintenance operation.
-  Heat flow from the valve and pipes: it is the responsibility of the user to consider the influence of radiated heat on the final installation because the electrical actuator is certified for a specific ambient temperature range.
- Any intervention must only be carried out by a qualified electrician or other person instructed in accordance with the regulations of electric engineering, safety, and all other applicable directives.
- Strictly observe the wiring and set-up instructions as described in the manual: otherwise, the proper working of the actuator can not be guaranteed anymore. Verify that the indications given on the identification label of the actuator fully correspond to the characteristics of the electric supply.

MOUNTING INSTRUCTIONS



(To be read prior to the installation of the product)

- Do not mount the actuator less than 30 cm from an electromagnetic disturbance source.
- Do not mount the actuator « upside down ».
- Do not position the equipment so that it is difficult to operate the disconnecting device.
- Respect all safety rules during fitting, dismantling and porting of this apparatus.
-  WARNING – DO NOT OPEN WHEN ENERGIZED
-  WARNING – DO NOT OPEN WHEN AN EXPLOSIVE ATMOSPHERE IS PRESENT
-  WARNING – POTENTIAL ELECTROSTATIC CHARGING HAZARD – SEE INSTRUCTIONS

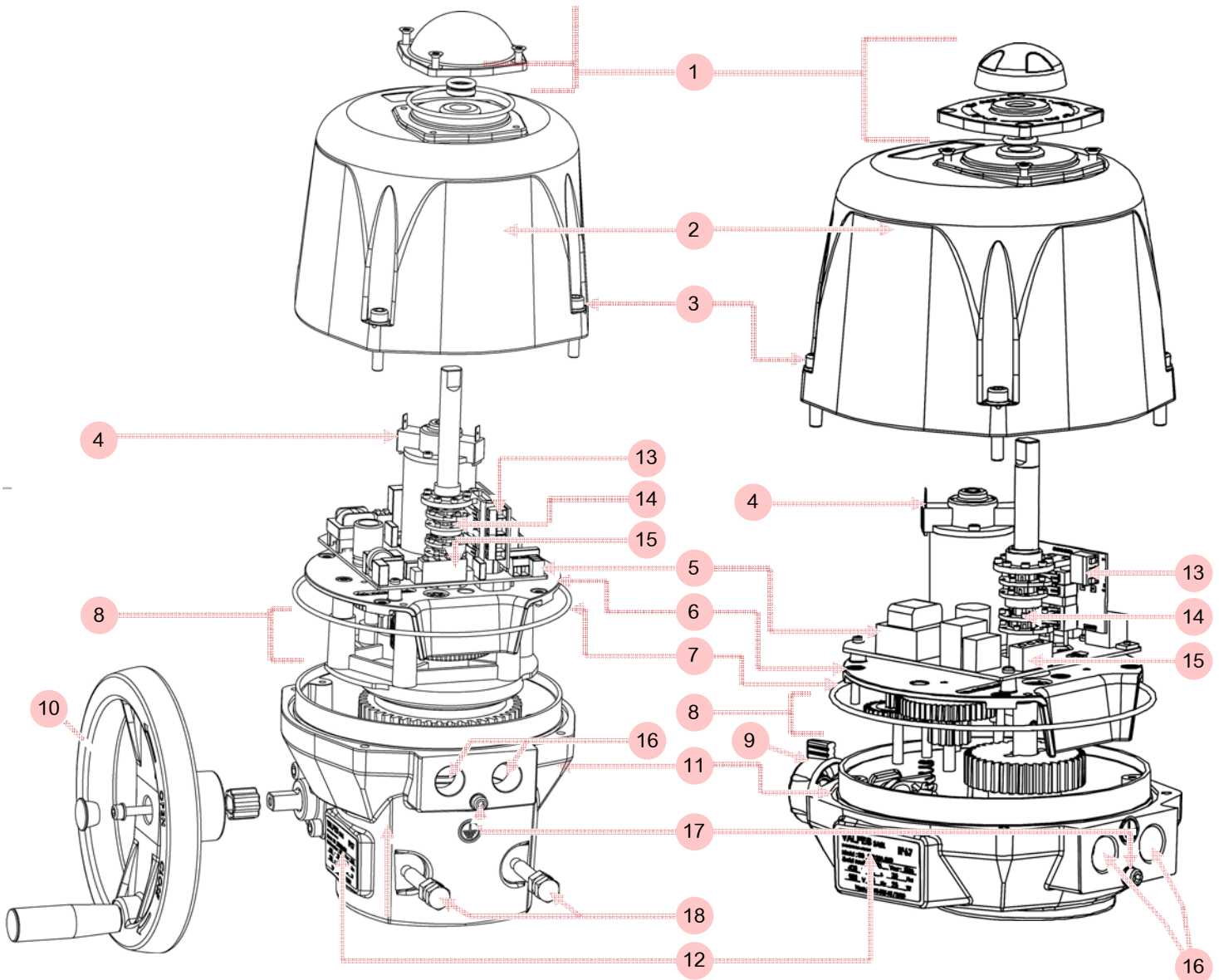

1	Position indicator	10	Wheel
2	Cover	11	Housing
3	CHC M6 x 30 Class 12.9	12	Identification label
4	Motor	13	Auxiliary limit switch terminal
5	Pilot and power supply board	14	Cams
6	Gear box plate	15	Pilot and power supply terminal
7	O ring	16	M20x1,5 Threated holes
8	Gear box	17	Earth screw
9	Clutch knob	18	Mechanical end stops

VRX model indicator

Modular position indicator with three removable position markers (3 yellow + 2 black), adjustable according the type of valve to be actuated.

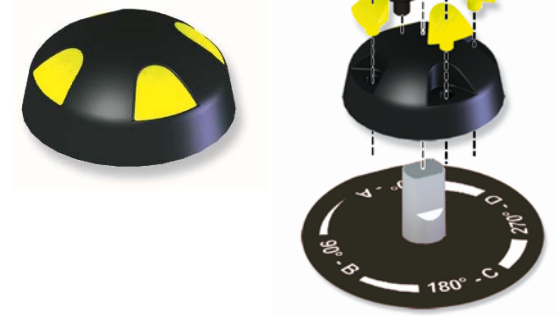

Valve	0°		90°		180°	
2 ways : 0° = fermée 90° = ouverte						
3 ways (L) :						
3 ways (T) : Ex: T1						

VSX model indicator

Spherical 2 positions indicator



Sense of window for standard mounting

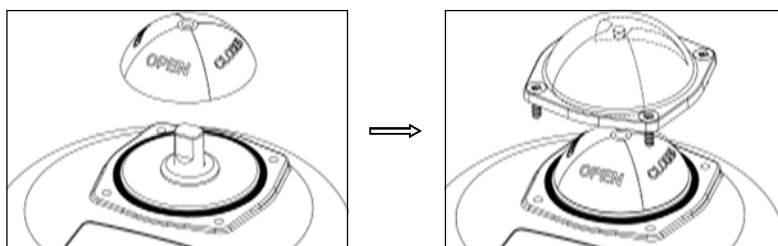

Mounting of the position indicator (appendix p.27 mark 1) : mount the seal ring and the indicator then the window with the 4 screws M4.

VRX models

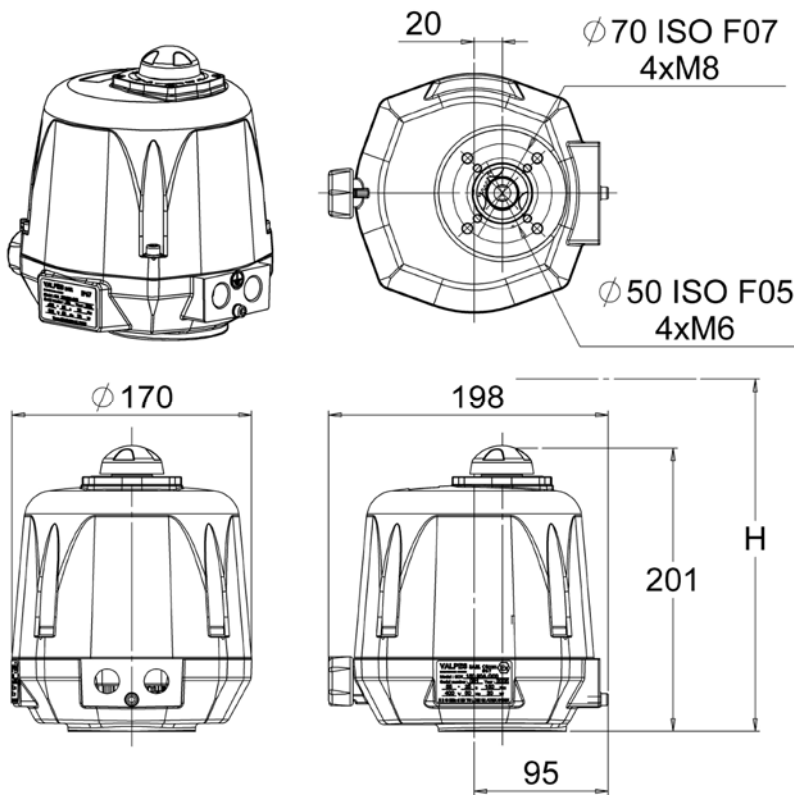

Square / Star	17mm	
Drive depth	19mm	
ISO5211 connection	F05	F07
Diameter	50mm	70mm
M threaded	M6	M8
Depth	15mm	17mm
Screw number	4	4
Screws maximal length (+ valve connection plate height)	10mm	12mm

VSX models

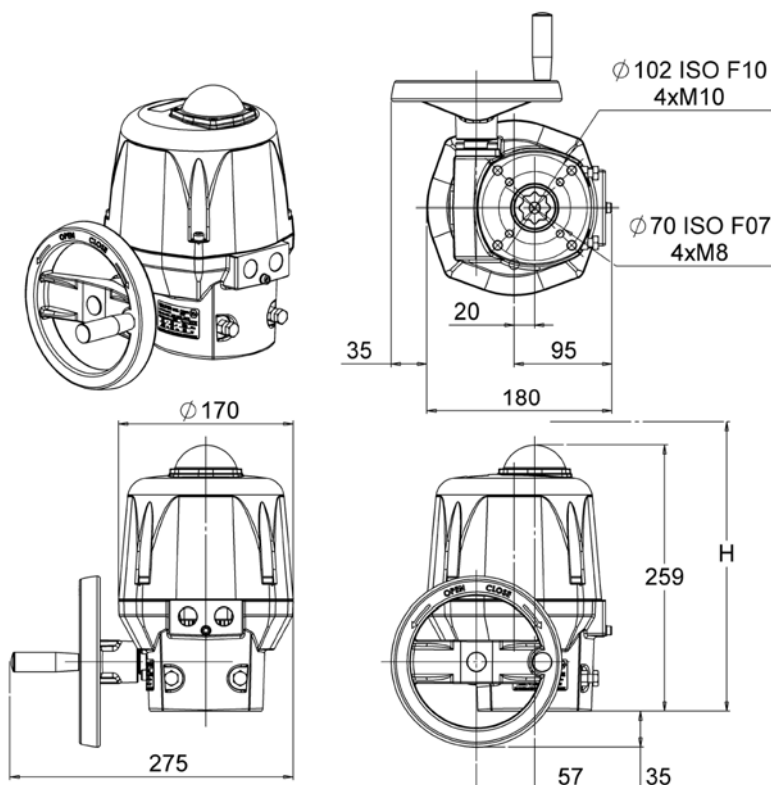

Square / Star	22mm	
Drive depth	25mm	
ISO5211 connection	F07	F10
Diameter	70mm	102mm
M threaded	M8	M10
Depth	19mm	24mm
Screw number	4	4
Screws maximal length (+ valve connection plate height)	14mm	16mm

Manual override



The priority functioning mode of this actuator is electric. Be sure that the power supply is switched off before using the manual override.

VRX models

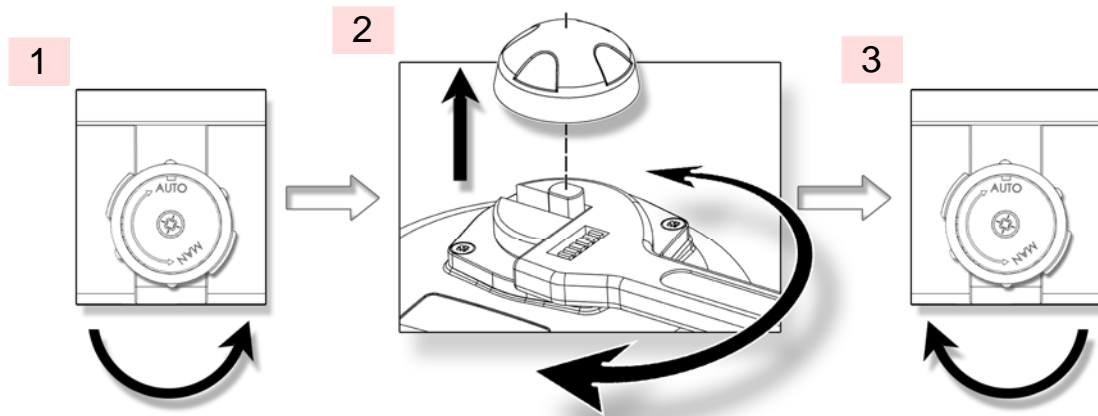

1. Turn the knob to position MAN (counter-clockwise) and hold it in position.
2. Turn the outgoing drive shaft of the actuator with the help of an adjusting spanner.
3. In order to re-engage the reduction, release the knob (spring return).

VSX models

No declutching is required, the hand wheel has simply to be turned (appendix p.27 mark 10).

 Le démontage des butées mécaniques n'est pas autorisé.

Connection on valve



The actuator is set to its closed position in our factory.
Do not mount the actuator less than 30 cm from an electromagnetic disturbance source.
Do not mount the actuator « upside down ».

VRX :

Possible fixations : F05 (4xM6 with Ø50) and F07 (4xM8 with Ø70), star 17, depth 19mm.
Necessary height above the valve for the mounting of the actuator : H=300mm.

VSX :

Possible fixations : F07 (4xM8 with Ø70) and F10 (4xM8 with Ø102), star 22, depth 25mm.
Necessary height above the valve for the mounting of the actuator : H=360mm.

Mounting and dismantling of the cover

For the wiring and setting of the actuator, it is necessary to remove the cover.

Mounting of the cover (appendix p.27 mark 2) : make sure that the seal ring (appendix p.27 mark 7) is correctly placed in its position, mount the cover and tighten the 4 screws M6 (appendix p.27 mark 3, torque : max. 6Nm).

 In case of loss and replacement of the screws, see the table p.27 for the specifications.



- Use only one relay for one actuator.
- As stipulated in the applicable regulation, the connection to earth contact is compulsory for devices with working voltages exceeding 42 V.
- The actuator is being always under power, it must be connected to a disconnection system (switch, circuit breaker) to ensure the actuator's power cut. The latter must be closed to the actuator, easy to reach and marked as being the disconnecting device for the equipment.
- The temperature of the terminal can reach 90°C.
- In case of long cables, please note the induction current shall not exceed 1mA.
- To optimize the installation security, please connect the failure feedback signal.
- The actuator can tolerate temporary overvoltage of the electrical grid up to $\pm 10\%$ of its nominal system operating voltage.
- The selection of the cables and cable glands: the maximal operating temperature of the cables and cable-glands must be at least 110°C.
- It is necessary to connect all actuators to an electrical cabinet. The power supply cables must have the RATED diameter for the maximum current supported by the actuator and comply with IEC 60227 or IEC 60245 standards.
- Our cable glands are designed for cables with a diameter between 7mm and 12mm. The white caps delivered with the actuator ensure a maximum tightness of 1 meter waterhead. For a deeper immersion, the three cable glands must be wired. A cable gland is tight when it has been tighten by one turn ahead of contact between rubber seal and nut.
- The auxiliary limit switches must be connected with rigid wires. If the applied voltage is higher than 42V, the user must foresee a fuse in the power supply line.
- The feedback switches must be powered with the same voltage. The reinforced insulation of the motor control allows voltages up to 250V AC/DC.

SNA730100
15V-30V 50/60Hz (12V-48V DC)

SNA730000
100V-240V 50/60Hz (100V-350V DC)

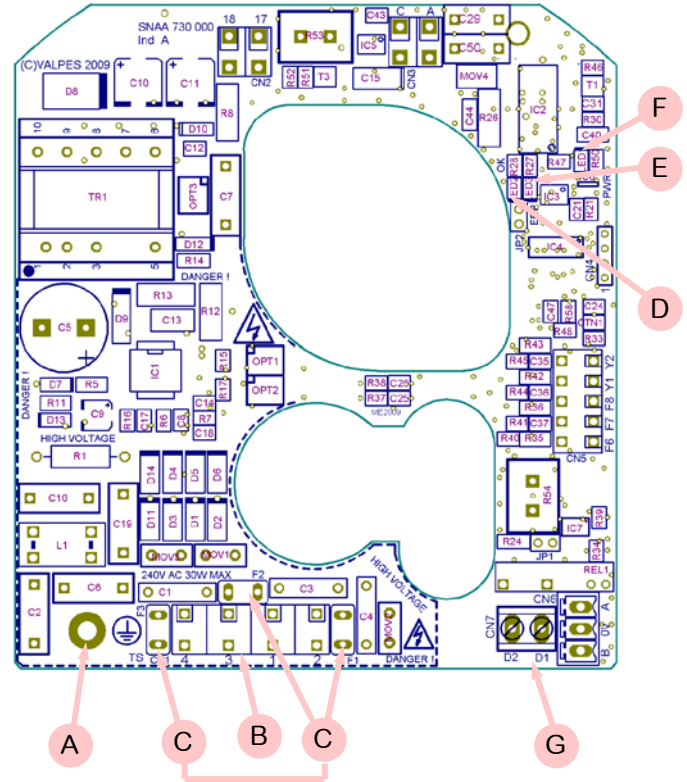
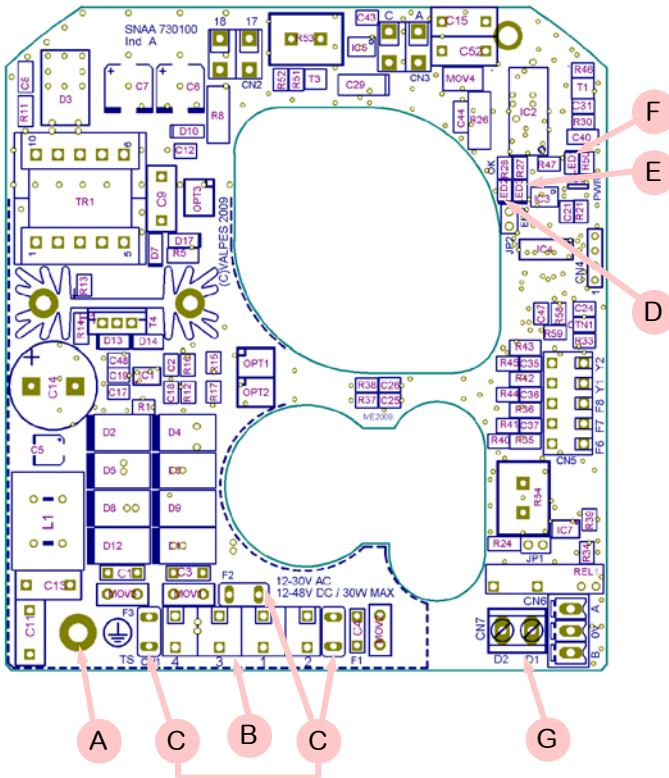

Rep.	Designation	Rep.	Designation
A	Earth screw	E ²⁾	LED 3 : Detected failure
B	Pilote and power supply terminals	F	LED 1 : Power presence
C ¹⁾	Card protection fuses	G	Failure report Terminal strip (24V DC - 3A max)
D	LED 2 : microprocessor ok		

1) Fuses for multivolt card :

- Card SNA730100 : 5A / T 125V (Littelfuse 39615000000)
- Card SNA730000 : 3,15A / T 250V (Multicomp MST 3,15A 250V)

2) Possible defects : limitation of current, thermic limitation or program error

- => check that the valve torque is not superior to the maximum torque stand by the actuator
 - => check that the actuator do not exceed the duty cycle indicated (possible overheat)
- To re-start the actuator, reverse the sense of rotation or switch the power off and on.



The caps placed on M20x1.5 openings (appendix p.27 mark 16) must be replaced by ATEX certified connection glands. The unused threaded opening must be closed with ATEX certified caps.

SUPPLY AND CONTROL WIRING

- Ensure that the voltage indicated on the actuator ID label corresponds to the voltage supply.
- Connect the wires to the connector in accordance with the required control mode. (see diagram p. 34/35)
- To ensure the correct functioning of the anti condensation heater, the actuator must be always supplied

WIRING OF THE FEEDBACK SIGNAL

Our actuators are equipped with two simple limit switch contacts normally set either in open position, either in closed position (see wiring diagram DSBL0470 (230V) and DSBL0497&DSBL0498 (400V) inside the cover). As per factory setting, the white cam is used to detect the open position (FC1) and the black cam is used to detect the closed position (FC2).

The auxiliary limit switches must be connect with rigid wires. If the applied voltage is higher than 42V, the user must foresee a fuse in the power supply line.

- Unscrew the right cable gland and insert the cable.
- Remove 25mm of the cable sheath and strip each wire by 8mm.
- Connect the wires to the terminal strip in accordance with the diagram 34/35
- Tighten the cable gland (Ensure that it's well mounted to guaranty the proofness).

SETTING OF END LIMIT SWITCHES

The actuator is pre-set in our factory. Do not touch the two lower cams in order to avoid any malfunctioning or even damage to the actuator.

- To adjust the position of the auxiliary contacts, make rotate the two superior cams by using the appropriate wrench.
- Re-mount the cover and fasten the four screws.

Rep.	Désignation	Rep.	Désignation
FC0	Open limit switch	FC1	Auxiliary limit switch 1
FCF	Close limit switch	FC2	Auxiliary limit switch 2
D1/D2	Failure report Terminal strip (24V DC / 3A max)		
	II 2 G D Ex d IIB T6 Gb Ex tb IIIC T80°C Db LCIE 06 ATEX 6006X		



The terminal temperature can reach 90°C
The used wires must be rigid (feedback voltages : 4 to 250V AC/DC)

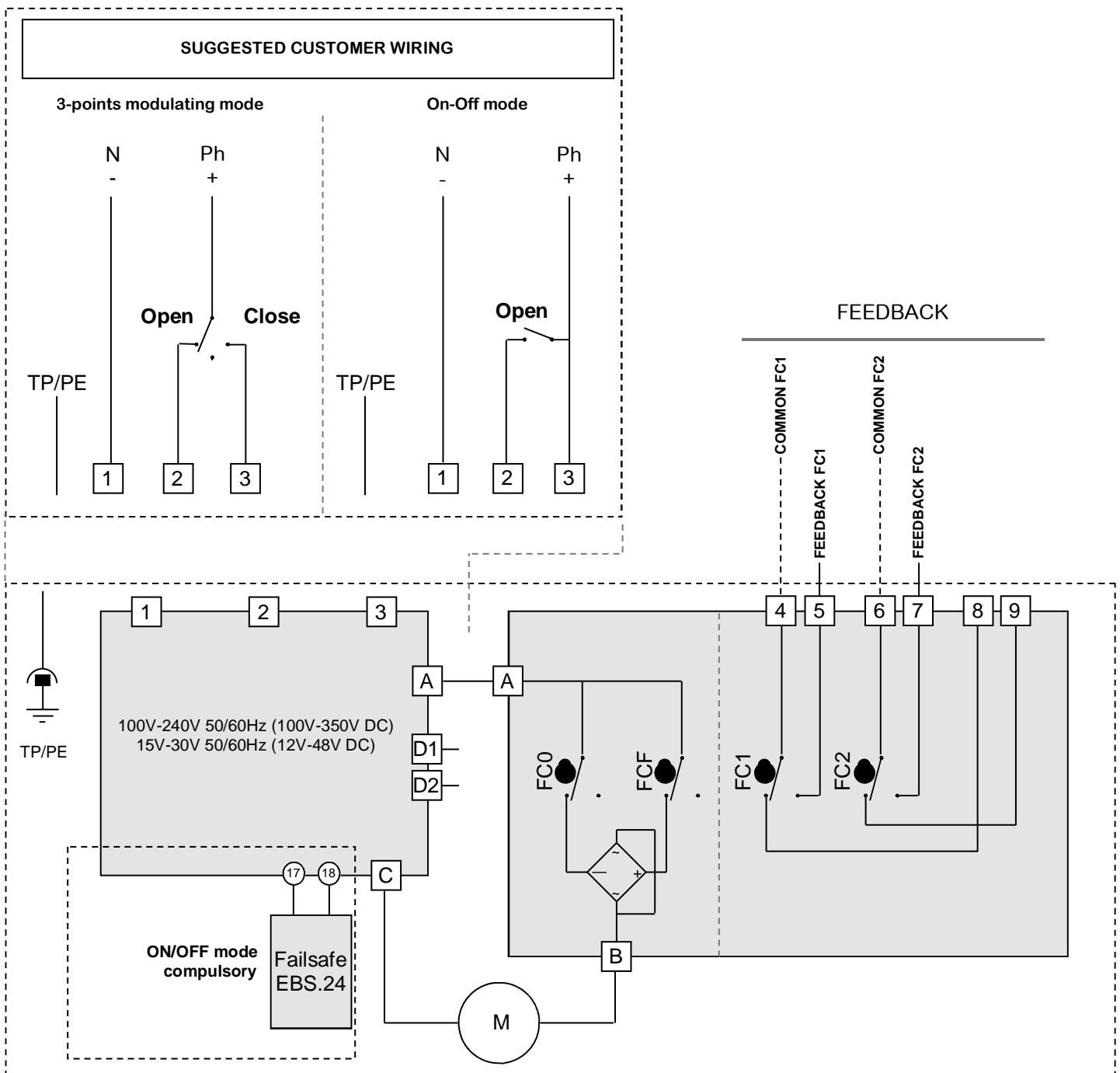

Rep.	Designation	Rep.	Designation	Rep.	Designation
FC0	Open limit switch	H4	Motor supply indication	S5	Stop button
FCF	Close limit switch	H5	Control supply indication	S6	Opening button
FC1	Auxiliary limit switch 1	KM1	Opening switch	S7	Closing button
FC2	Auxiliary limit switch 2	KM2	Closing switch	H	Heating resistor
F1 / F2	Thermal switch	M	Motor		

 II 2 G D Ex d IIB T5 Gb Ex tb IIIC T95°C Db LCIE 06 ATEX 6006X



The terminal temperature can reach 90°C
The used wires must be rigid (feedback voltages : 4 to 250V AC/DC)

POWER SUPPLY (400V 3-phase 50/60Hz)

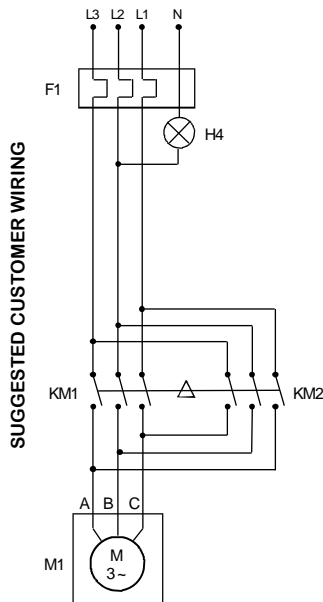

COMMAND (230V AC)

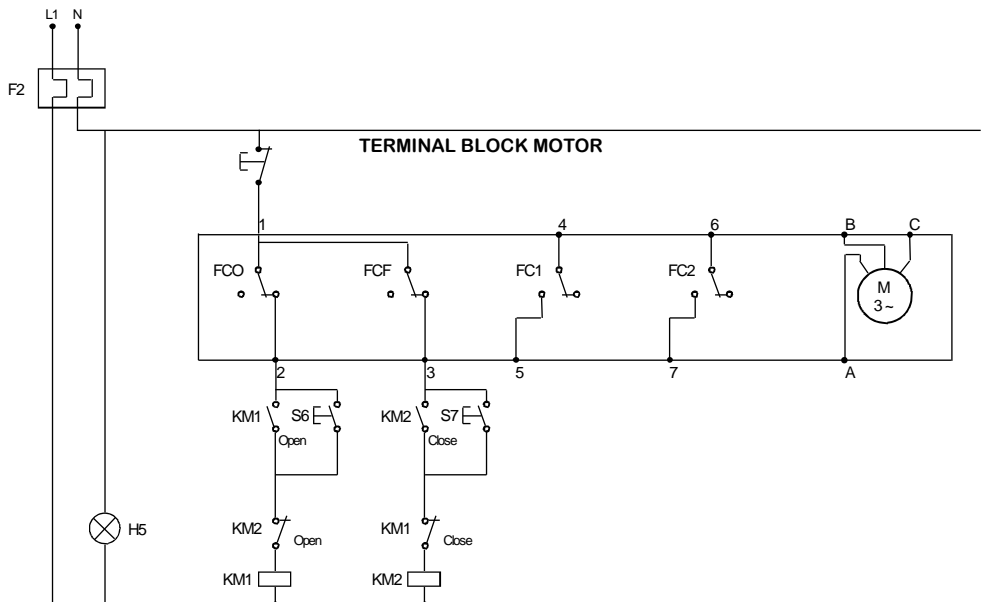

ERT.B

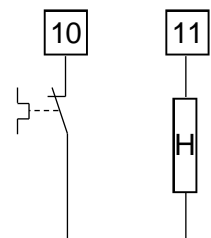

The motor power supply is wired on bistable three-phase relay (not delivered)
If working inverted, invert 2 phases of motor

VRX and VSX FAILSAFE models



II 2 G D Ex d IIB T5 Gb Ex tb IIIC T95°C Db LCIE 06 ATEX 6006X

Description



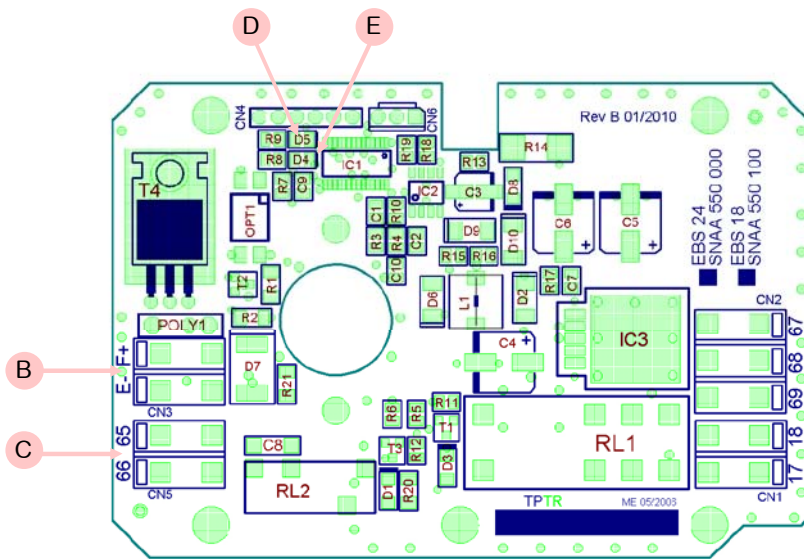

















Failsafe ATEX actuators integrate battery pack monitored by electronic board in the actuator. Its function is to relay in case of power supply failure on terminal PIN 1, 2 and 3 of the actuator. The failsafe actuators can be set on different position like normally open (NO) or normally close (NC) depends on customer application. Failsafe option required ON/OFF mode.



Rep.	Designation
A	24V DC terminal strip
B	Block battery terminal strip
C	State feedback terminal strip (load or battery failure)
D	Green LED
E	Red LED

Voltage	24V DC
Rates current	0,8A
Maximal current	2,4A
Initial loading time	14h max.
Load state feedback relay	24V DC - 1A max
Temperature	-10°C to +40°C

LED signification

Leds					
Red	D5			Blinks/off/Blinks...	Battery disected or out of service
Green	D4			Off	
Red	D5			Blinks	Battery loadig cycle in progress (max 14h)
Green	D4			On	
Red	D5			Off	Battery loadig cycle finished
Green	D4			On	
Red	D5			Off	Actuator electrical supply during 3 minutes (failure mode)
Green	D4			Blinks rapidly	
Red	D5			Blinks rapidly	Microcontroller failure
Green	D4			Off	

VRX and VSX FAILSAFE models



II 2 G D Ex d IIB T5 Gb Ex tb IIIC T95°C Db LCIE 06 ATEX 6006X



- The terminal temperature can reach 90°C
- The two functioning modes « pre-set to closed » and « pre-set to open » are two different products (pre-set in factory) and can't be interchangeable.

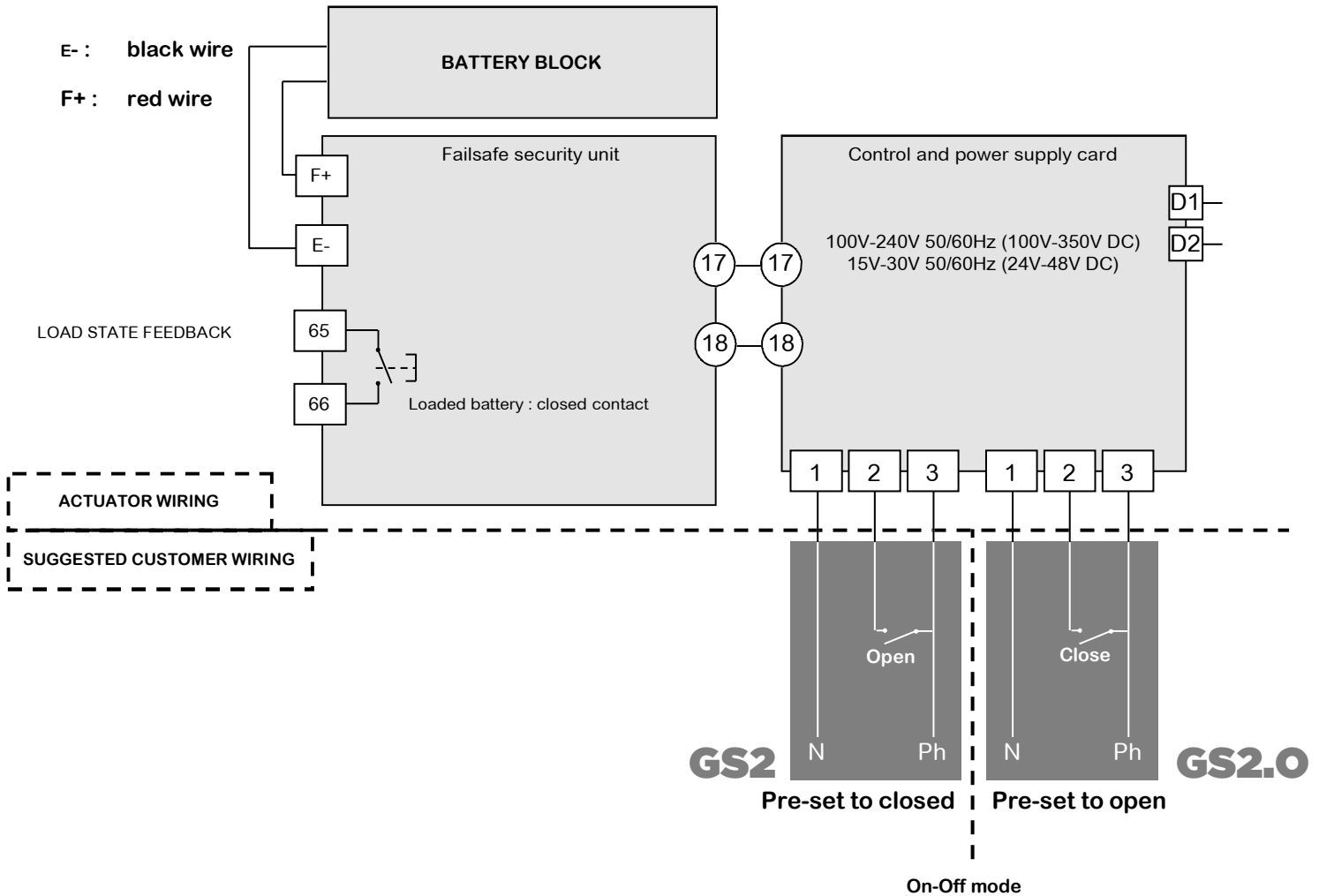

Description

Various control types (control signal on terminals N°15 and N°16)

On request, our cards can be set in factory. The consign and the feedback signal can have different forms (current or voltage).

Without any information from the customer, the cards are set for current 4-20mA (control + feedback signal).

Control in 0-10V modes:

In case of outside event, absence of control signal (accidental wires cut for example) but in presence of power, the actuator will travel to defined position (open or closed valve).

In standard our actuators will close themselves in absence of control signal but there are other possibilities on request.

Control in 4-20mA mode:

In case of outside event, absence of control signal (accidental wires cut for example) but in presence of power, the actuator will stay in its position.

In the both cases, when the control signal is restored, the actuator reach automatically the position corresponding to control signal value.

Positioning card wiring (set-point and feedback signal)



Actuator pre-set in factory.

In order to avoid electromagnetic perturbations, it is compulsory to use shielded cables (cables longer than 3m).

- Unscrew the right gland and pass the cable.
- Connect the input signal between terminals 15 and 16 (attached p.36 mark.B)..
- Terminal 15 is the negative polarity (-) and terminal 16 is the positive polarity (+).
- Connect the output signal between terminals 13 and 14.(attached p.36 mark.C)..
- Terminal 13 is the positive polarity (+) and terminal 14 is the negative polarity (-).
- Tighten the cable gland (Ensure that it's well mounted to guaranty the proofness).

The feedback must be connect with rigid wires. If the applied voltage is higher than 42V, the user must foresee a fuse in the power supply line.

Factory setting : by default, 4-20mA input and output signals with normal rotation sense.

To proceed to a new setting of the card : please see page 41, "Parameter selection sequence".

To check the proper operation of the card : please see page 41, "Normal operating mode".

P5 positioning card 4-20mA / 0-10V
(0-20mA on request)

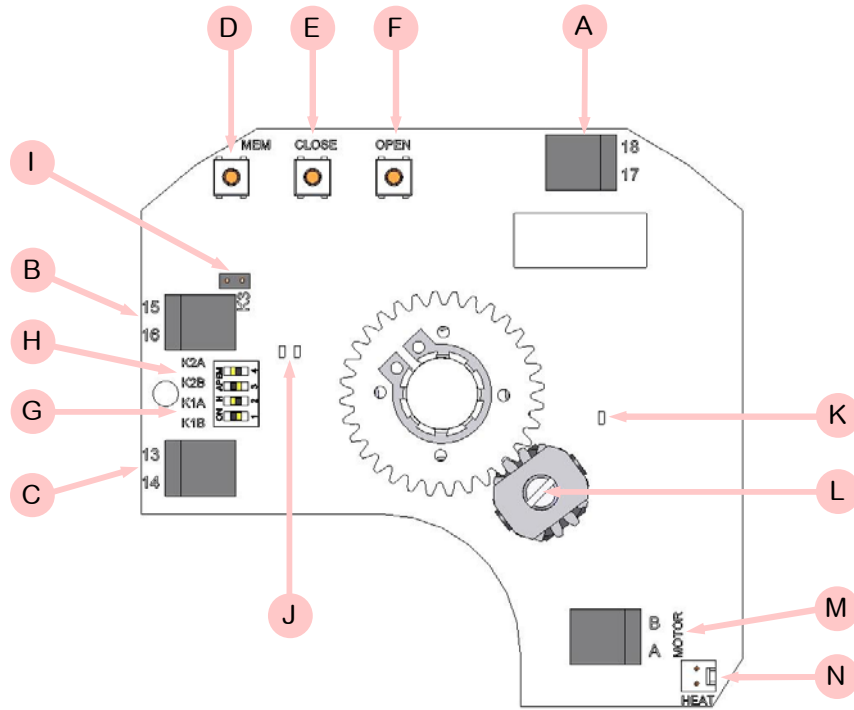

Rep.	Designation	Rep.	Designation
A	24V AC/DC power supply terminal trip	H	K2 shunt
B	Instruction terminal trip	I	K3 shunt
C	Feed back terminal trip	J	Green and red LEDs
D	Adjustment button MEM	K	Yellow LED ; power supply indication
E	Adjustment button CLOSE	L	Potentiometer
F	Adjustment button OPEN	M	Motor connexion
G	K1 shunt	N	Heating resistor connector

Rep.	Designation	Rep.	Designation
FC0	Open limit switch	FC1	Auxiliary limit switch 1
FCF	Close limit switch	FC2	Auxiliary limit switch 2
D1/D2	Failure report Terminal strip (24V DC / 3A max)		

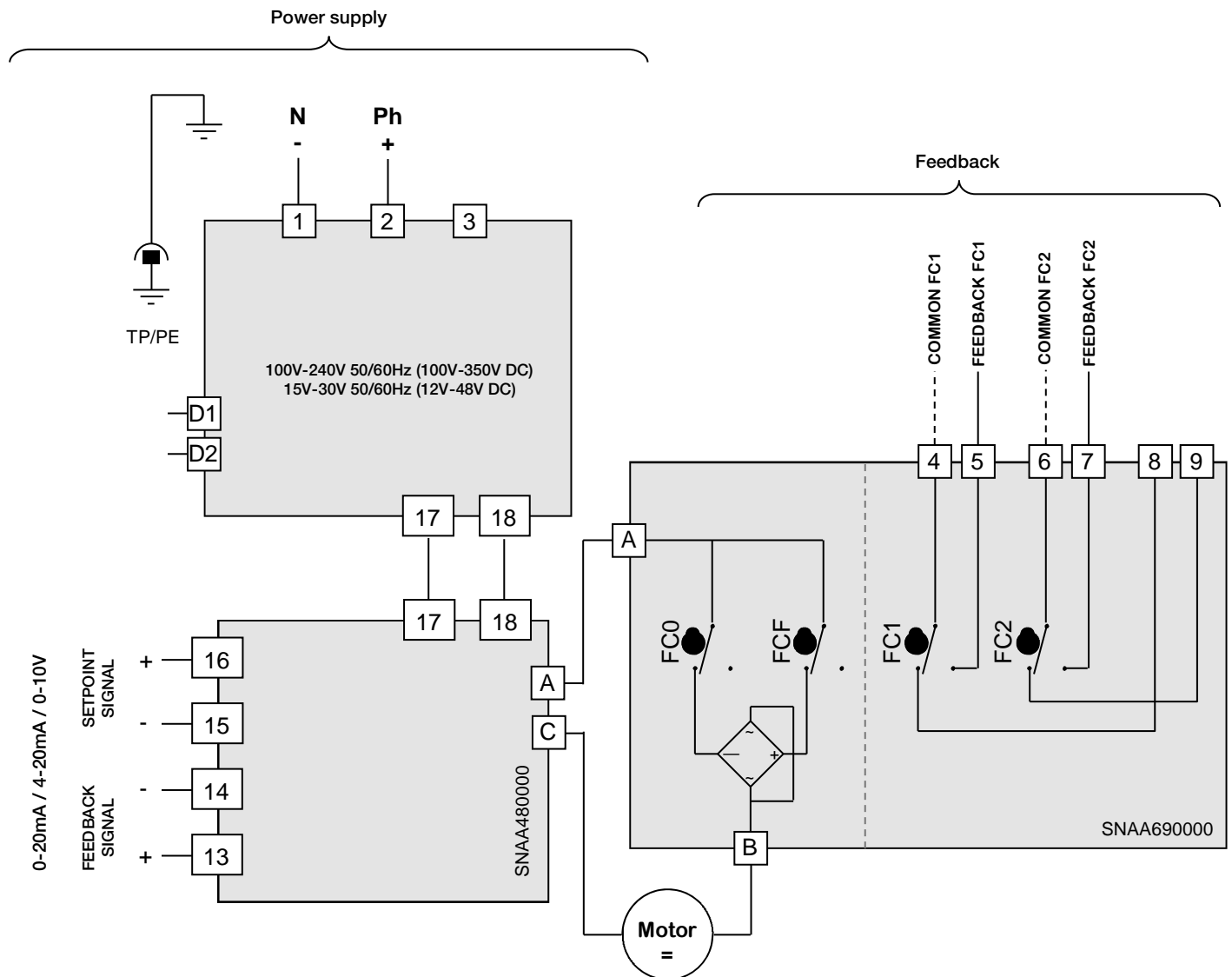

- The card resolution is 1°
- 10 KOhm input impedance if control with voltage (0-10V) / 100 Ohm input impedance if control with current (0-20mA or 4-20mA)



- The terminal temperature can reach 90°C
- The used wires must be rigid (feedback voltages : 4 to 250V AC/DC)
- For a use with a long wiring, the induction current generated by the wires mustn't be higher than 1mA
- La tension de pilotage doit être de type T.B.T.S. (Très Basse Tension de Sécurité)
- No common earth/ground connexion between the control (input and output signal) and the alimentation. (Type 0-20 or 4-20mA : 5V DC max.)

PARAMETER SELECTION SEQUENCE

1 Shunts positioning K1, K2 and K3

Position the shunts as follows (before modification, switch off the card):

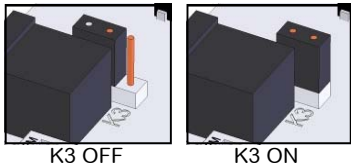
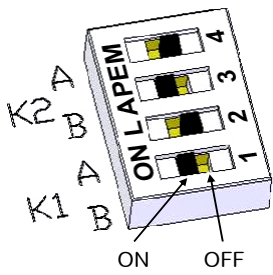

Set-point signal	Output signal	Schunt K1		Schunt K2		Schunt K3
		A	B	A	B	
0-10V	0-10V	ON	OFF	ON	OFF	OFF
0-10V	0-20mA	ON	OFF	OFF	ON	OFF
0-10V	4-20mA	ON	OFF	OFF	ON	ON
4-20mA	0-10V	OFF	ON	ON	OFF	OFF
4-20mA	0-20mA	OFF	ON	OFF	ON	OFF
4-20mA	4-20mA	OFF	ON	OFF	ON	ON
0-20mA	This configuration can be performed only in our factory	OFF	ON	ON	OFF	OFF
0-20mA		OFF	ON	OFF	ON	OFF
0-20mA		OFF	ON	OFF	ON	ON

2 Selection of the flow direction of the valve

2.1 Normal flow direction (by default)

- Press the OPEN button and apply the operating voltage to the card while keeping this button pressed. The green LED lights up. Release the OPEN button.
- Disconnect the card.



2.2 Inverse flow direction

- Press the CLOSE button and apply the operating voltage to the card while keeping this button pressed. The red LED lights up. Release the CLOSE button.
- Disconnect the card.



3 Selection of the type of input control signal

3.1 Voltage control signal 0-10V

- Press the MEM button and apply the operating voltage to the card while keeping this button pressed. The red LED will light up 3 times. Release this button.
- Disconnect the card.



3.2 Current control signal 0-20mA

- This configuration can be performed only in our factory



3.3 Current control signal 4-20mA (by default)

- Press the MEM and CLOSE buttons and apply the operating voltage to the card while keeping these buttons pressed. The red LED will light up 3 times. Release these buttons.
- Disconnect the card.



4 Learning mode

- Press the OPEN and CLOSE buttons and apply the operating voltage to the card while keeping these buttons pressed. The 2 LEDs will light up. Release these buttons and the 2 LEDs will extinguish. The card is now in the learning mode.
- Press the CLOSE button to put the valve in its closed position. The red LED will light up. Store this selected closed position by pushing MEM + CLOSE, the red LED will light up 2 times as a confirmation of acknowledgement.
- Press the OPEN button to put the valve in its open position. The green LED will light up. Store this selected open position by pushing MEM + OPEN, the green LED will light up 2 times as a confirmation of acknowledgement.
- Now, the positions selected have been stored. Disconnect the card.

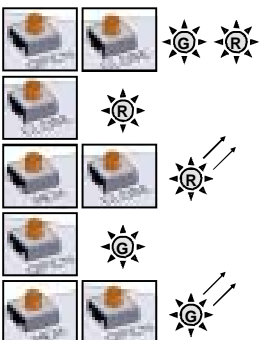

NORMAL OPERATING MODE

- Apply the operating voltage to the card. The green LED will light up 3 times.
- Under normal operating conditions, the green LED will light up when the drive motor opens the valve, and the red LED will light up when the drive motor closes it.
- If both LEDs remain extinguished, it means that the drive motor has not been triggered.



- In the case of an over torque, the motor stops and the 2 LEDs lights then together to indicate the action of the torque limiter. To re-start it, you must either reverse the sense of rotation, either switch the power off and on.



GF3 option allow actuator to be drive and stop in 3 positions.

These 3 positions could be between 0° to 180°. In standard actuators are setting in our workshop at 0° 90° 180° that's fit with standard 3 ways ball valve . Others positions still available but customer have to price on the order which position is requested.

These 3 positions are driven by 4 switches (FCO,FCF,FCIO and FCIF) and 3 switches for feed back signal

Switches FC1,FC2 are NO contact (close the circuit in extreme position) and FC3 is a NC contact (open the circuit in intermediate position).

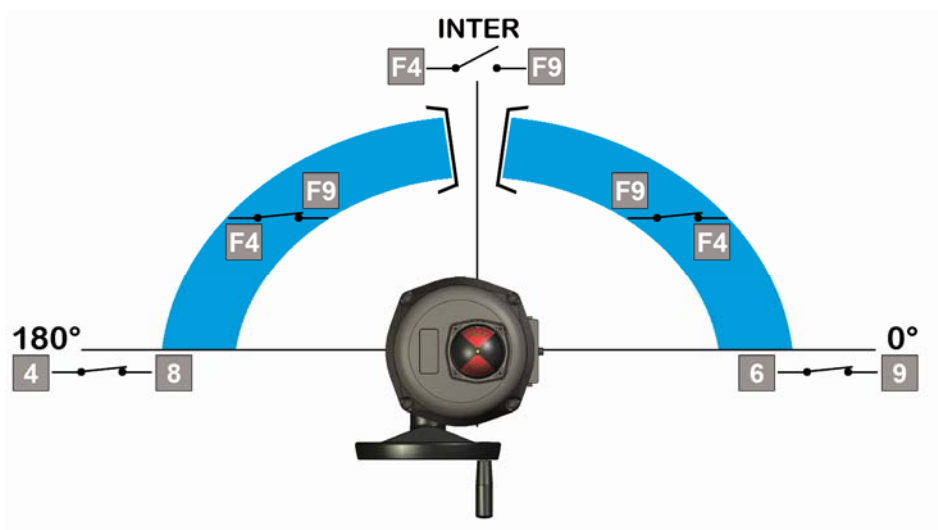

	Switches		
	6 & 9	4 & 8	F4 & F9
0°	Closed	Open	Closed
Inter.	Open	Open	Open
180°	Open	Closed	Closed

Rep.	Designation	Rep.	Designation
FC0	Open limit switch	FC1	Auxiliary limit switch 1
FCF	Close limit switch	FC2	Auxiliary limit switch 2
FCIO	Intermediate open limit switch	FC3	Auxiliary limit switch 3
FCIF	Intermediate close limit switch	R	Red
W	White	B	Black
D1/D2	Failure report Terminal strip (24V DC / 3A max)		



The terminal temperature can reach 90°C
 The used wires must be rigid (feedback voltages : 4 to 250V AC/DC)

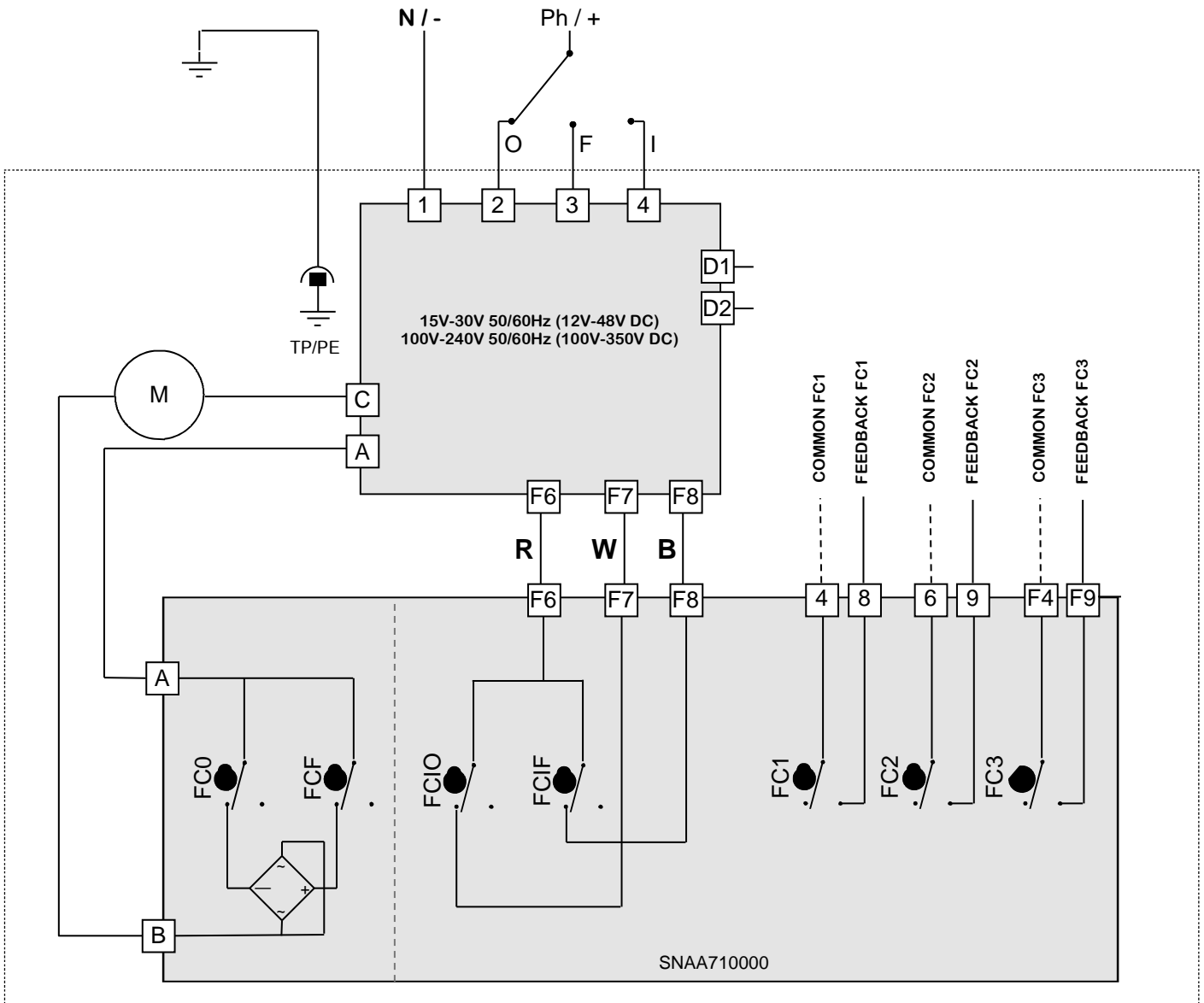

VRX25

VRX45

VRX75

Location

Materials	Housing: Aluminium + EPOXY paint Drive : Steel + Zn treatment Shaft and screws : Stainless steel
Sealing	IP68 ATEX : II 2 G D Ex d IIB T6 Gb Ex tb IIIC T80°C Db LCIE 06 ATEX 6006 X 400V & GS2 : Ex d IIB T5 Gb - Ex tb IIIC T95°C Db
Environment	Both inside and outside (wet environments possible)
Operating temperature	-20°C to +70°C
Operating altitude	Up to 2000m
Hygrometry	maximum relative humidity 80% for temperatures up to 31°C decreasing linearly to 50% relative humidity at 40°C
Pollution degree	Applicable POLLUTION DEGREE of the intended environment is 2 (in most cases).
Weight	4Kg to 4,4kg

Mechanical data

Nominal torque	20Nm	35Nm	60Nm
Maximum torque	25Nm	45Nm	75Nm
Operating time (90°)	7s 400V : 10s • POSI : 15s	15s 400V : 10s	20s 400V : 15s
Angular range	90° (180°-270° on request)		
Duty cycle	50%		
Drive ISO5211	Star 17mm (depth 19mm) F05 (depth 15mm) • F07 (depth 17mm)		
Screws maximal length	F05 : valve connection plate height + 10mm F07 : valve connection plate height + 12mm		
Manual control	Outgoing shaft		

Electrical data

Voltages ¹⁾	15V to 30V AC 50/60Hz or 100V to 240V AC 50/60Hz 12V to 48V DC (FAILSAFE : 24V to 48V DC) or 100V to 350V DC 400V 3-phase 50/60Hz
Overvoltage category ²⁾	TRANSIENT OVERVOLTAGES up to the levels of OVERVOLTAGE CATEGORY II
Power	45W (400V : 52W)
Insulation motor class	Class B 400V motors and class F for the others
Torque limiter	Electronical
Number of feedback switches	2 (4 on request)
Limit switches maximum voltage	4 à 250V AC/DC (Overvoltage category II)
Limit switches maximum current	1mA to 5A max
Inrush current	Circuit breaker D curve, nominal current according the number of actuators
Anticondensation heaters	10W

¹⁾ The actuator tolerates voltage fluctuation of the electrical grid up to ± 10 % of its nominal system operating voltage

²⁾ The actuator tolerates temporary overvoltages of the electrical grid

VSX100

VSX150

VSX300

Location

Materials	Housing: Aluminium + EPOXY paint Drive : Steel + Zn treatment Shaft and screws : Stainless steel
Sealing	IP68 ATEX : II 2 G D Ex d IIB T6 Gb Ex tb IIIC T80°C Db LCIE 06 ATEX 6006 X 400V & GS2 : Ex d IIB T5 Gb - Ex tb IIIC T95°C Db
Environment	Both inside and outside (wet environments possible)
Operating temperature	-20°C to +70°C
Operating altitude	Up to 2000m
Hygrometry	maximum relative humidity 80% for temperatures up to 31°C decreasing linearly to 50% relative humidity at 40°C
Pollution degree	Applicable POLLUTION DEGREE of the intended environment is 2 (in most cases).
Weight	6Kg to 6,4kg

Mechanical data

Nominal torque	75Nm	125Nm	250Nm
Maximum torque	100Nm	150Nm	300Nm
Operating time (90°)	15s 400V : 10s	30s 400V : 20s	60s 400V : 35s
Angular range	90° (180°-270° on request)		
Duty cycle	50%		
Drive ISO5211	Star 22mm (depth 25mm) F07 (depth 19mm) • F10 (depth 24mm)		
Screws maximal length	F07 : valve connection plate height + 14mm F10 : valve connection plate height + 16mm		
Manual control	Wheel		

Electrical data

Voltages ¹⁾	15V to 30V AC 50/60Hz or 100V to 240V AC 50/60Hz 12V to 48V DC (FAILSAFE : 24V to 48V DC) or 100V to 350V DC 400V 3-phase 50/60Hz
Overvoltage category ²⁾	TRANSIENT OVERVOLTAGES up to the levels of OVERVOLTAGE CATEGORY II
Power	45W (400V : 135W)
Insulation motor class	Class B 400V motors and class F for the others
Torque limiter	Electronical
Number of feedback switches	2 (4 on request)
Limit switches maximum voltage	4 à 250V AC/DC (Overvoltage category II)
Limit switches maximum current	1mA to 5A max
Inrush current	Circuit breaker D curve, nominal current according the number of actuators
Anticondensation heaters	10W

¹⁾ The actuator tolerates voltage fluctuation of the electrical grid up to ± 10 % of its nominal system operating voltage

²⁾ The actuator tolerates temporary overvoltages of the electrical grid



**EU
Declaration of conformity**



VALPES company - 89, rue de Etangs - 38430 Moirans - France, gives evidence that his 1/4 turn electric actuators

**VRX25 - VRX45 - VRX75
VSX100 - VSX150 - VSX300**

are produced, in compliance with the ATEX 2014/34/UE directive intended to be used in explosive atmosphere, are in compliance with the certificate of exam type LCIE 06 ATEX 6006X (available on demand) and have a production quality notification LCIE 15 ATEX Q 4009.

The conditions to use of our actuators VRX and VSX are defined with their ATEX classification :



II 2 G D

Ex d IIB T6 Gb - Ex tb IIIC T80°C Db

For 400V actuators and actuators with EBS.24 :

Ex d IIB T5 Gb - Ex tb IIIC T95°C Db

- II:** Group II, devices intended to be used in places, others than mines or fire-damp installations susceptible to be put in danger by explosive atmospheres.
2: Category 2, likely, but coincidental presence of explosive atmospheres.
GD: Presence of Gas or vapors and/or dust.
EX: Electric material foreseen for explosive atmospheres.
d & tb: Protection by explosion proof housing and against dust ingress .
IIB: Places where explosive hydrocarbon atmosphere is established (constituted) (Ethylene, nitrogenous products, oxygenated, halogens).
IIIC: Places where atmosphere is constituted of conductive dusts
T5: Maximal surface Temperature 100°C ⁽¹⁾.
T6: Maximal surface Temperature 85°C ⁽¹⁾.
Gb: Equipment protection level in the presence of gas: Zone 1
Db: Equipment protection level in the presence of dust: Zone 21
T80°C : Maximal surface temperature for dust atmospheres 80°C ⁽¹⁾.
T95°C : Maximal surface temperature for dust atmospheres 95°C ⁽¹⁾

⁽¹⁾ Ambient temperature of use: -20°C in +70°C

The devices are in compliance with the following norms :

**NF EN 60079-0 (2013) + NF EN 60079-0 / A11 (2014) and NF EN 60079-1 (2015)
NF EN 60079 -31 (2014)**

The electric connecting has to respect current ATEX recommendations (BE3 conditions of NF C-15100 and EN 60079-14).

The notified body in charge of the production quality surveillance is LCIE (N°0081) :
33 av. du Général Leclerc PB 8, 92266 Fontenay-aux-Roses cedex—France.

The VALPES company, as the manufacturer declares herewith, that the above mentioned electric VALPES part-turn actuators are in compliance with the following directives :

- **Directive on Electromagnetic Compatibility (EMC)(2014/30/EU)**

**NF EN 61000-6-2 (2005) : Immunity
NF EN 61000-6-4 / A1 (2011) : Emissions**

- **Low-voltage Equipment Directive (2014/35/EU)**

NF EN 61010-1 (2011)

- **Machinery Directive (2006/42/CE)**

VALPES part-turn actuators covered by this Declaration must not be put into service until the entire machine, into which they are incorporated, has been declared in conformity with the provisions of the directive.



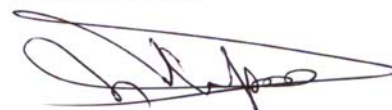

Moirans, 26/10/2017



VALPES Valve Control System
ZI CENTR'ALP - 89 rue des Étangs - F 38430 MOIRANS
Tél. : (+33) 04-76-35-06-06 Fax : (+33) 04-76-35-14-34
E-mail : valpes-info@wattswater.com / Site web : www.valpes.com

Hervé DUPEUX, President

We declare under our responsibility that the products noted have been designed and manufactured in accordance with requirements of the directive. Mounting and connecting instructions defined in catalogues and technical data sheets must be adhered to by the user. This declaration does not include any guarantee or certain characteristics.

• 	Français	3
• 	English	25
• 	Deutsch	47
• 	Español	69
• Sicherheitsbezogene Informationen		48
• Beschreibung des Stellantriebs		49
• Stellungsanzeige		50
• Baumaße		51
• Handnotbetätigung		52
• Montage		52
• Elektrische Anschlüsse		53
	Empfehlungen	53
	Elektronische Karten	54
	Instructionen	55
	Elektrische Verbindung	56
• FAILSAFE modele		58
• POSI modele		60
• 3-positionen modele		64
• Technische Daten		66
• EG Konformitätserklärung.....		68

BESCHREIBUNG

VALPES elektrischen Stellantriebe wurden entwickelt, um Ventile mit Vierteldrehung zu steuern. Bitte ziehen Sie uns vor jeder anderen Verwendung zur Rate. Für jeglichen weitergehenden Einsatz können wir keine Verantwortung übernehmen.

TRANSPORT UND LAGERUNG

- Da die Spediteure für Schäden und Lieferverspätungen verantwortlich sind, müssen die Empfänger gegebenenfalls vor Annahme der Waren Vorbehalte äußern. Lieferungen direkt ab Werk unterliegen den gleichen Bedingungen.
- Der Transport vor Ort erfolgt in einer festen Verpackung.
- Die Lagerung muss an einem sauberen, gelüfteten und trockenen Ort erfolgen, bevorzugt auf Transportpaletten oder in Regalen.

WARTUNG

- Die Wartung wird in unserem Werk vorgenommen. Falls das Material nicht funktioniert, überprüfen Sie bitte die Kabelanschlüsse nach dem Schaltplan und die Stromzufuhr des betreffenden elektrischen Stellantriebes.
- Bei Fragen wenden Sie sich bitte an den Kundendienst.
- Verwenden Sie zur Außenreinigung des Antriebs ein Tuch und Seifenlösung: **BITTE NIE LÖSUNGSMITTEL ODER ALKOHOLHALTIGE MITTEL ZUR REINIGUNG BENUTZEN.**



Vor jeglichem Eingreifen am Antrieb oder in der Antriebsumgebung und zur Vermeidung einer elektrostatischen Entladung muss der Antrieb mit einem feuchten Tuch gereinigt werden.



GARANTIE

- 100% der Stellantriebe werden im Werk geprüft und eingestellt.
- Die Produkte unterliegen einer Garantie von drei Jahren oder 50000 Bedienvorgängen bezüglich allen Herstellungs- und Materialfehlern, vom Datum der Auslieferung an (Einschaltdauer und Modellklasse nach Norm CEI34).
- Diese Garantie tritt nur in Kraft, wenn die Ware zwischenzeitlich weder repariert noch zerlegt worden ist. Sie bezieht sich weder auf Verschleiß durch Stöße oder Fehlbedienung noch auf den Einsatz des Materials unter nicht geeigneten Bedingungen. Diese Garantie ist eingeschränkt auf den Ersatz des oder der Originalteile, die von uns nach Begutachtung als defekt anerkannt wurden. Die Frachtkosten für Hin- und Rückweg sowie der Arbeitslohn obliegen dem Kunden. Wir übernehmen keinerlei Verantwortung bezüglich Unfällen oder direkten oder indirekten Risiken, die sich aus einem Defekt unserer Waren ergeben. Die Garantie deckt die Folgen eines Stillstandes nicht ab und schließt jede Entschädigungszahlung aus. Zubehör und Umbauten fallen nicht unter die Garantie. Für den Fall, daß der Kunde zeitweise nicht den Zahlungen zu den vereinbarten Fälligkeiten nachgekommen ist, wird die Garantie bis zur Zahlung der verspäteten Fälligkeiten ausgesetzt, ohne daß diese Unterbrechung die Dauer der gewährleisteten Garantie verlängert.



RÜCKSENDUNG VON WAREN

- Der Käufer ist gehalten, bei Erhalt der Ware die Übereinstimmung mit den Vorgaben zu überprüfen.
- Die Annahme der Ware durch den Käufer befreit den Lieferanten von jeglicher Verantwortung, falls der Käufer eine Reklamation nach dem Zeitpunkt der Annahme feststellt. In einem solchen Fall obliegen dem Käufer allein die Kosten für die Beseitigung sowie die Folgekosten des Schadens. Warenrücksendungen werden nur angenommen, wenn wir sie zuvor genehmigt haben: sie müssen frei Haus, ohne jegliche Gebühren, an unseren Firmensitz geliefert werden und dürfen ausschließlich originalverpackte Ware enthalten. Die zurückgesendeten Waren werden dem Käufer gutgeschrieben, abzüglich 40% Warenrücksendungspauschale, veranschlagt auf Grundlage des ursprünglichen Rechnungsbetrags der zurückgesandten Waren.

ANLEITUNG UND SICHERHEITSHINWEISE (Bitte vor der Installation des Produkts lesen)

-  Die Stromzufuhr muss vor jeglichem Eingriff am elektrischen Stellantrieb unterbrochen werden (bevor die Haube abgenommen oder die Handnotbetätigung bedient wird).
-  Wärmeübertragung von der Armatur oder der Rohrleitung: Es liegt in der Verantwortlichkeit des Betreibers, die Wärmeübertragung in der Anlage zu berücksichtigen. Der Antrieb ist für einen bestimmten Temperaturbereich zertifiziert.
- Jeglicher Eingriff darf nur von qualifizierten Elektrikern oder von nach den Regeln der Elektrotechnik, der Sicherheit und allen anderen anwendbaren Normen geschultem Personal vorgenommen werden.
- Beachten Sie unbedingt die Reihenfolge der Anweisungen zum Anschliessen und zur Inbetriebnahme, welche im Handbuch beschrieben werden, ansonsten wird die einwandfreie Funktion nicht gewährleistet. Überprüfen Sie die Angaben auf dem Typenschild des Stellantriebes : sie müssen Ihrer Stromversorgung entsprechen.

MONTAGEHINWEISE (Bitte vor der Installation des Produkts lesen)

- Montieren Sie den Stellantrieb in einem Abstand von mindestens 30 cm von einer Quelle elektromagnetischer Störungen.
- Antrieb nie über Kopf einbauen
- Positionieren Sie den Stellantrieb so, dass die Betätigung des Absperrarmatur nicht behindert wird.
- Beachten Sie die Sicherheitsregeln bei der Montage, Demontage und dem Anschluss dieses Geräts.
-  ACHTUNG - NICHT UNTER SPANNUNG ÖFFNEN
-  ACHTUNG - NICHT ÖFFNEN BEI EXPLOSIVER UMGEBUNGSSATMOSPHÄRE
- ACHTUNG - GEFAHR DURCH MÖBLICHE ELEKTROSTATISCHE AUFLADUNG - SIEHE BETRIEBSANLEITUNG

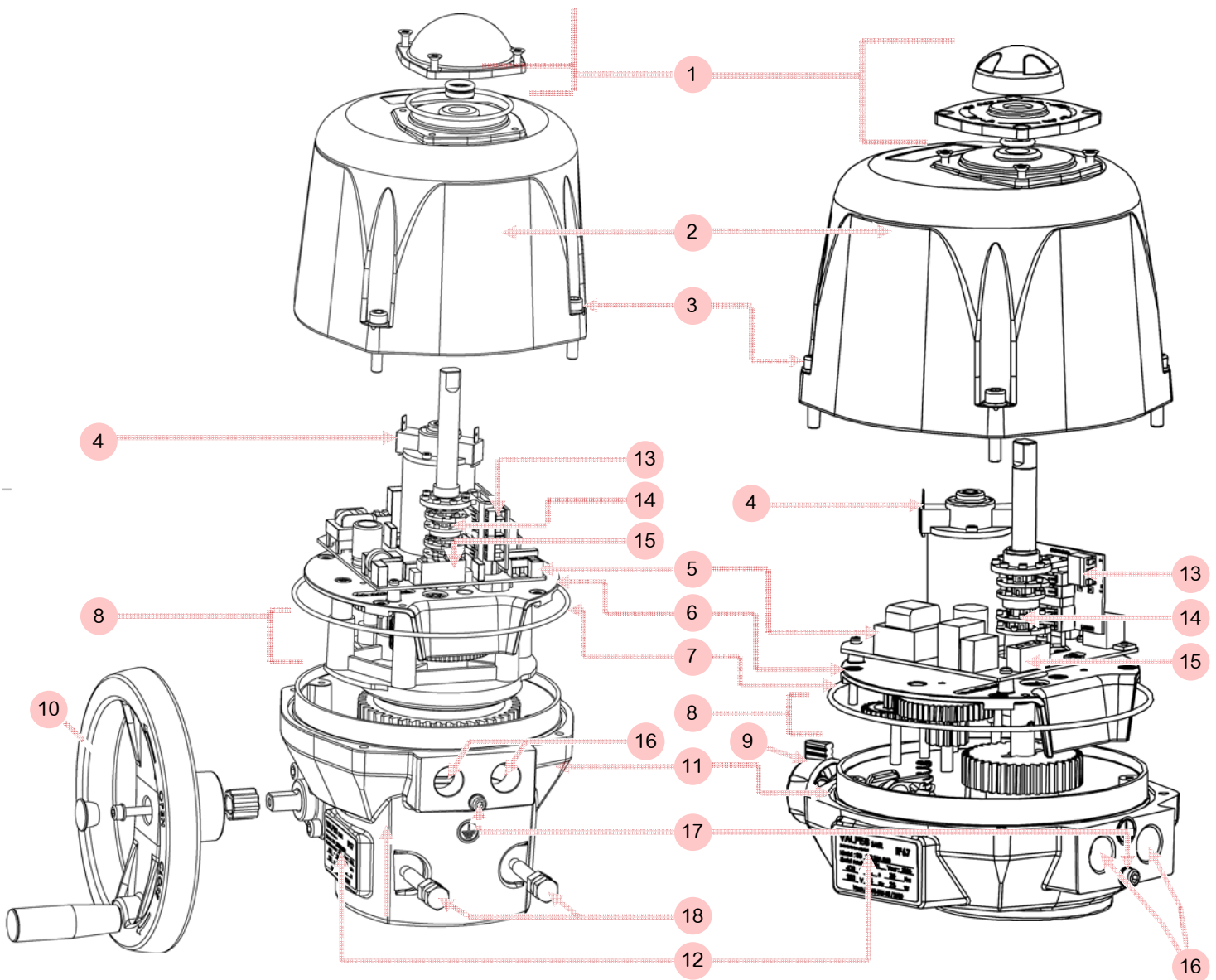

1	Stellungsanzeige	10	Handrad
2	Haube	11	Gehäuse
3	Edelstahl Schrauben	12	Identifizierungsetikett
4	Motor	13	Zusätzlicher Endschalter Verbindung
5	Steuerung und Stromversorgung Karte	14	Nocken
6	Getriebepatte	15	Steuerung und Stromversorgung Verbindung
7	O Ringdichtung	16	Innengewinde M20x1.5
8	Getriebe	17	Erde Schraube
9	Schaltknopf	18	Mechanische Endhalterung

Stellungsanzeige für VRX

Stellungsanzeige mit 5 einstellbaren Markierungsknöpfen (3 gelbe + 2 schwarze), die je nach Armaturtyp zu positionieren sind

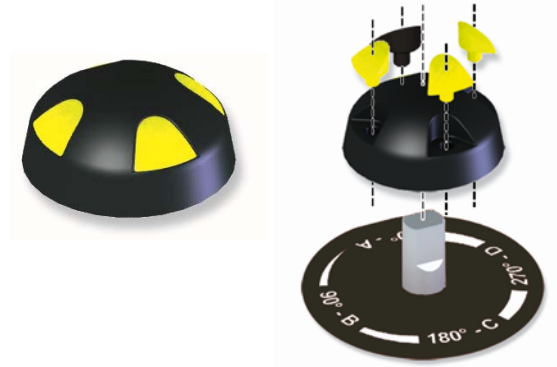

Ventil	0°		90°		180°	
3-Wege-Ventil: 0° = geschlossen 90° = offen						
3-Wege-Ventil (L):						
3-Wege-Ventil (T): Ex : T1						

Stellungsanzeige für VSX

2-Positionen Stellungsanzeige



Orientierung des Glasabdeckung für eine Standardmontage

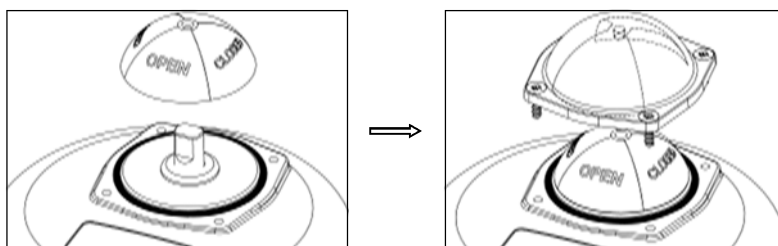

Anbringung des Stellanzeigers (Anhang Seite 49 Markierung 1) : den Dichtring und den Stellanzeiger anbringen, schließlich die Glasabdeckung mit den 4 Schrauben M4 befestigen.

VRX Modelle

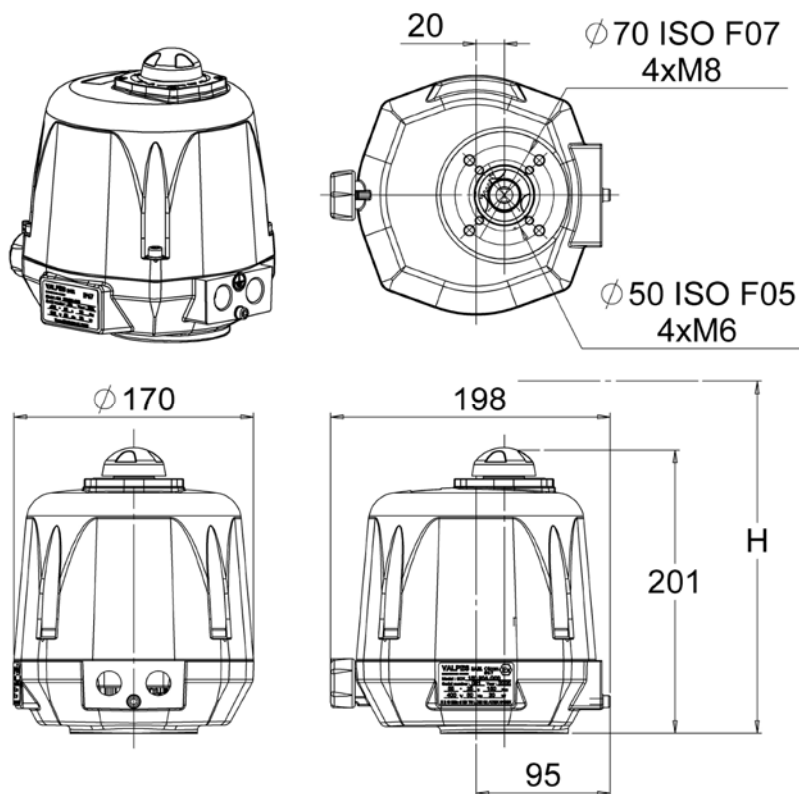

Vierkant / Stern	17mm	
Tiefe	19mm	
ISO5211 Anschluss	F05	F07
Diameter	50mm	70mm
M Gewinde	M6	M8
Tiefe	15mm	17mm
Anzahl der Schrauben	4	4
Maximale Länge der Schrauben (+ Höhe der Flansche der Armatur)	10mm	12mm

VSX Modelle

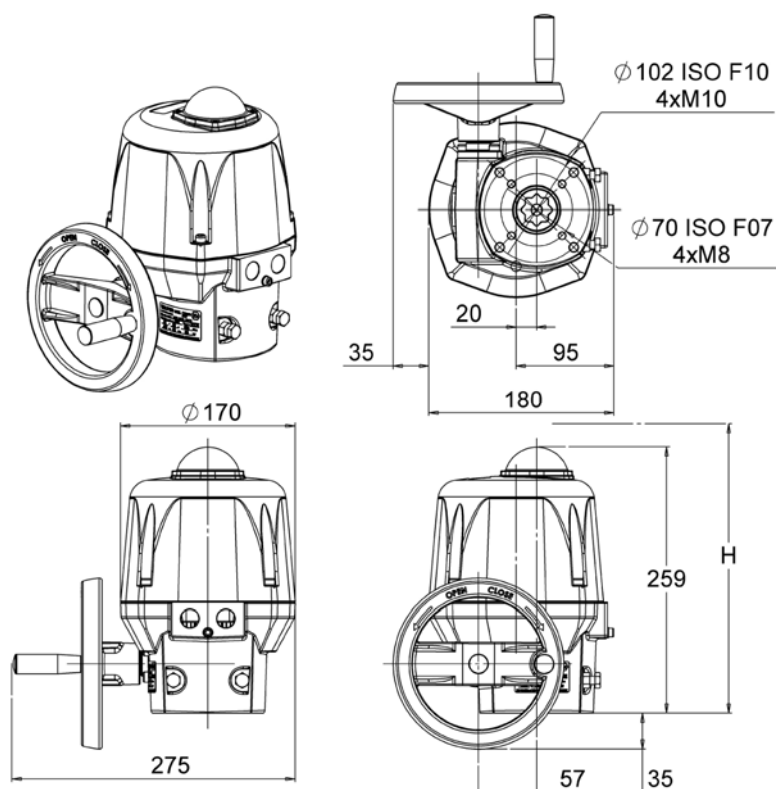

Vierkant / Stern	22mm	
Tiefe	25mm	
ISO5211 Anschluss	F07	F10
Diameter	70mm	102mm
M Gewinde	M8	M10
Tiefe	19mm	24mm
Anzahl der Schrauben	4	4
Maximale Länge der Schrauben (+ Höhe der Flansche der Armatur)	14mm	16mm

Handnotbetätigung



Die Priorität der Funktion des Antriebs ist Automatikbetrieb. Bitte prüfen, dass die Stromversorgung abgeschaltet ist bevor der Antrieb von Hand betätigt wird.

VRX Modelle

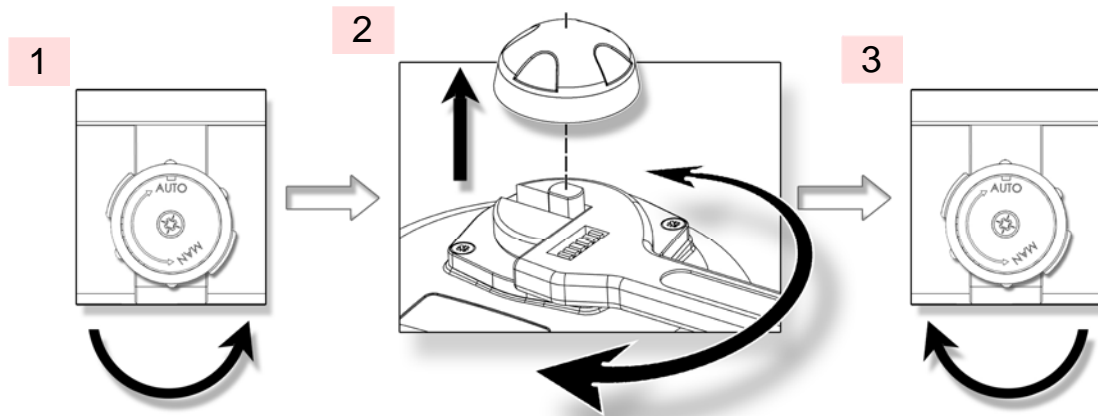

1. Stellen Sie den Schalter auf MAN (gegen den Uhrzeigersinn) um und halten Sie ihn in dieser Position.
2. Drehen Sie die Achse des Stellantriebes mit Hilfe eines Rollgabelschlüssels.
3. Um den Kraftschluss wiederherzustellen, lassen Sie den Kupplungsschalter los (federrückstellend).

VSX Modelle

Ein Auskuppeln ist nicht erforderlich, es reicht aus, das Steuerrad zu drehen (Anhang Seite 49 Markierung 10).

 Der Abbau der Endlagenschrauben ist nicht erlaubt

Montage



Der Stellantrieb wird mit Voreinstellung Position geschlossen geliefert

Antrieb nie Über Kopf einbauen

Montieren Sie den Stellantrieb in einem Abstand von mindestens 30 cm von einer Quelle elektromagnetischer Störungen.

VRX :

Mögliche Befestigungen : F05 (4xM6 bei Ø50) und F07 (4xM8 bei Ø70), Stern 17, Tiefe 19mm.

Notwendige Höhe zur Anbringung des Stellantriebes : H=300mm über dem Ventil.

VSX :

Mögliche Befestigungen : F07 (4xM8 bei Ø70) und F10 (4xM8 bei Ø102), Stern 22, Tiefe 25mm.

Notwendige Höhe zur Anbringung des Stellantriebes : H=360mm über dem Ventil.

Anbringung und abnehmen Haube

Es ist notwendig, zur Verkabelung und Einstellung des Stellantriebes die Haube abzunehmen.

Anbringung der Haube (Anhang Seite 31 Markierung 2) : darauf achten, daß der Dichtring (Anhang Seite 49 Markierung 7)

richtig sitzt, die Haube anbringen und die 4 Schrauben M6 anziehen (Anhang Seite 49 Markierung 3, Drehmoment : max. 6Nm).



Falls verlorene Schrauben ersetzt werden müssen, siehe Tabelle Seite 49 der technischen Daten.



- Pro Antrieb ein Relais verwenden.
- Die Verbindung mit einem Erdanschluss ist gemäß der geltenden Norm bei über 42V obligatorisch.
- Da der Stellantrieb permanent angeschlossen ist, muss er mit einer Trennvorrichtung (Schalter, Leistungsschalter) verbunden werden, die die Stromunterbrechung des Stellantriebs gewährleistet und in der Nähe des Stellantriebs positioniert, leicht zugänglich und als Vorrichtung zur Stromunterbrechung des Gerätes markiert ist.
- Die Temperatur der Klemmleiste kann 90°C erreichen.
- Für die Verwendung mit dem langen Kabel darf der erzeugte Induktionsstrom 1mA nicht überschreiten.
- Zur Optimierung der Sicherheit von Anlagen wird die Verkabelung der Fehlerrückmeldung dringend empfohlen.
- Der Stellantrieb unterstützt vorübergehende Überspannungen, die im Stromversorgungsnetz auftreten, bis zu $\pm 10\%$ der Nennspannung.
- Verwenden Sie Kabel, die eine Temperatur von 110°C widerstehen können
- Es ist zwingend notwendig, die elektrische Verbindung aller Stellantriebe in einem Schaltschrank vorzunehmen. Die Stromkabel müssen auf die maximale Stromversorgung des Gerätes abgestimmt sein und das verwendete Kabel muss dem IEC 60227 oder IEC 60245 entsprechen.
- Unsere Kabelverschraubungen sind für Kabeldurchmesser zwischen 7 mm und 12 mm konzipiert. Die weißen Kappen der im Lieferumfang des Stellantriebs enthaltenen Kabelverschraubung gewährleisten eine Abdichtung für den Fall einer Immersion von maximal 1 M. Für größere Tiefen muss der Stellantrieb mit drei Kabelverschraubungen angeschlossen sein. Eine Kabelverschraubung wird als dicht betrachtet, wenn mit einer weiteren Drehung der Kontakt der Außenmutter zur Hülse gefestigt wird.
- Die zusätzlichen Endschalter müssen mit starren Leitungen verbunden sein. Wenn die angelegte Spannung höher als 42 V ist, muß der Benutzer eine Sicherung in der Versorgungsleitung planen.
- Die an jeden Rückmeldungskontakt angelegten Spannungen müssen immer gleich sein. Die verstärkte Isolierung gegenüber der Motorsteuerung lässt Spannungen bis zu 250 V AC/DC zu.

SNA730100
15V-30V 50/60Hz (12V-48V DC)

SNA730000
100V-240V 50/60Hz (100V-350V DC)

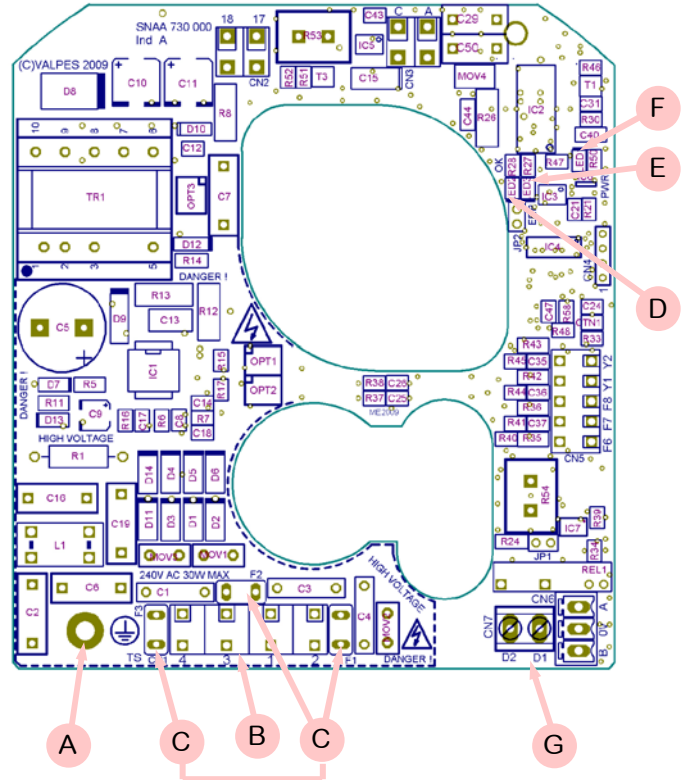
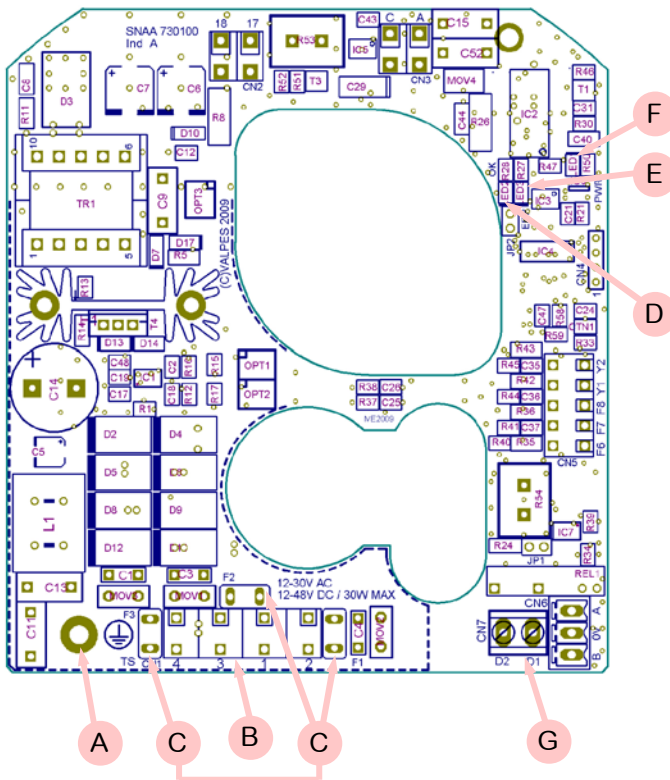

Rep.	Beschreibung	Rep.	Beschreibung
A	Erde Schraube	E ²⁾	LED 3 : Aufgespürter Fehler
B	Steuerung und Stromversorgung Verbindung	F	LED 1 : Spannungsanwesenheit
C ¹⁾	Karte Sicherung	G	Fehlermeldung Klemmleiste (24V DC - 3A max)
D	LED 2 : Mikroprozessor ok		

1) Sicherung für Multispannung Karte :

- Karte SNA730100 : 5A / T 125V (Littelfuse 39615000000)
- Karte SNA730000 : 3,15A / T 250V (Multicomp MST 3,15A 250V)

2) Mögliche Fehler : Strombegrenzung, thermische Begrenzung oder Programmfehler

=> Überprüfen sie das Drehmoment von dem Ventil

=> Überprüfen sie das die Einschaltdauer nicht grober als spezifiziert in die technischen Daten von den Antrieb ist
Um die Antrieb neue zu starten, muss man den Drehrichtung auswechseln oder die Spannung Auf/Zu Umschalten.



Der plastikschatz, auf den Ausführen mit Innengewinde M20x1,5 (Anhang Seite 49 Markierung 16) gestellt, soll durch bestätigte Exschutz ATEX PG Schrauben notwendig ersetzt sein. Der offenen Kabeleingang ist mit einem ATEX-zugelassenen Gewindestopfen zu Verschließen

VERKABELUNG DER STROMZUFUHR UND DER STEUERUNG

- Überprüfen Sie am Stellantrieb, daß die angegebene Spannung auf dem Typenschild der Spannung des Netzes entspricht.
- Schließen Sie die Drähte an der Verbindung an, je nach gewünschter Steuerungsart. (bitte siehe Schaltplan S. 56/57)
- Die richtige Funktion der Heizwiderstände zu gewährleisten, muss der Antrieb immer mit Strom versorgt sein

VERKABELUNG DER RÜCKMELDUNG

Unsere Stellantriebe sind serienmäßig mit 2 einfachen Endschalterkontakten versehen, welche normalerweise geöffnet sind (NO) (DSBL0470 (230V) und DSBL0497&DSBL0498 (400V) im Deckel). Gemäß Voreinstellung dient die weiße Nocke dazu, die Öffnung zu erfassen (FC1) und die schwarze Nocke, um das Schließen zu erfassen (FC2).

Die Klemmen "Kunde" müssen mit biegesteif Anschlusskabel verkabelt werden. Sollte die Spannung 42v überschritten, so muss vom Anwender eine Sicherung in der Stromzufuhr vorgesehen werden.

- Lösen Sie die Kabelverschraubung und führen Sie das Kabel durch.
- Entfernen Sie 25mm der Ummantelung und legen Sie jeden Draht auf 8mm frei.
- Schließen Sie die Drähte gemäß dem nebenstehenden Schaltplan an der Klemmleiste an. (siehe Schaltplan S. 56/57)
- Die Kabelverschraubung wieder festziehen.

EINSTELLUNG DER ENDSCHALTERKONTAKTE

Der Stellantrieb wird im Werk voreingestellt. Berühren Sie die beiden unteren Nocken nicht, da sonst die Funktion des Stellantriebes gestört oder letzterer sogar beschädigt werden kann.

- Um die Position der Hilfskontakte einzustellen, drehen Sie die beiden oberen Nocken unter Zuhilfenahme eines geeigneten Schlüssels.
- Die Haube wieder anbringen und die vier Schrauben anziehen.

Rep.	Beschreibung	Rep.	Beschreibung
FC0	Endschalter AUF	FC1	Zusätzlicher Endschalter 1
FCF	Endschalter ZU	FC2	Zusätzlicher Endschalter 2
D1/D2	Fehlermeldung Klemmleiste (24V DC / 3A max)		
	II 2 G D Ex d IIB T6 Gb Ex tb IIIC T80°C Db LCIE 06 ATEX 6006X		



Die Terminal-Temperatur kann bis zu 90°C erreichen
Die Anschlusskabel müssen biegesteif sein (Rückmeldespannungen 4 bis 250V AC/DC)

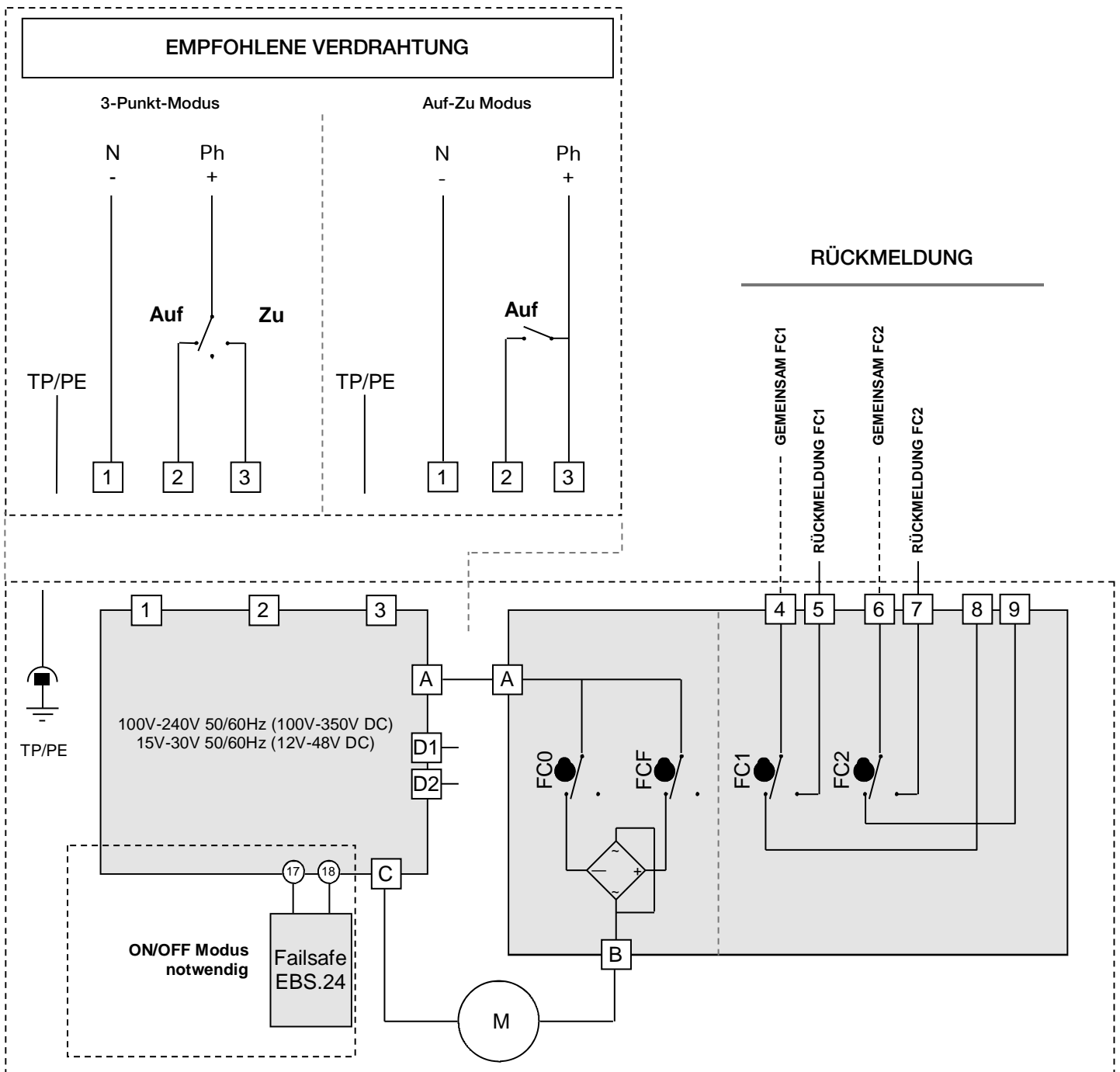

Rep.	Beschreibung	Rep.	Beschreibung	Rep.	Beschreibung
FC0	Endschalter AUF	H4	Rückmeldungmotorspannung	S5	Stopschalter
FCF	Endschalter ZU	H5	Rückmeldungstellerspannung	S6	Startschalter
FC1	Auxiliary limit switch 1	KM1	Öffner	S7	Closing button
FC2	Zusätzlicher Endschalter 2	KM2	Schliesser	H	Heizwiderstand
F1 / F2	Thermoschalter	M	Motor		



II 2 G D Ex d IIB T5 Gb Ex tb IIIC T95°C Db LCIE 06 ATEX 6006X



Die Terminal-Temperatur kann bis zu 90°C erreichen
Die Anschlusskabel müssen biegesteif sein (Rückmeldespannungen 4 bis 250V AC/DC)

SPANNUNGSVERSORUNG MOTOR (400V Dreiphase)

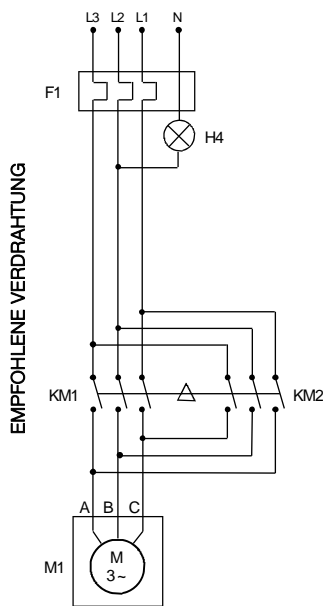

STELLERSPANNUNG (230V AC)

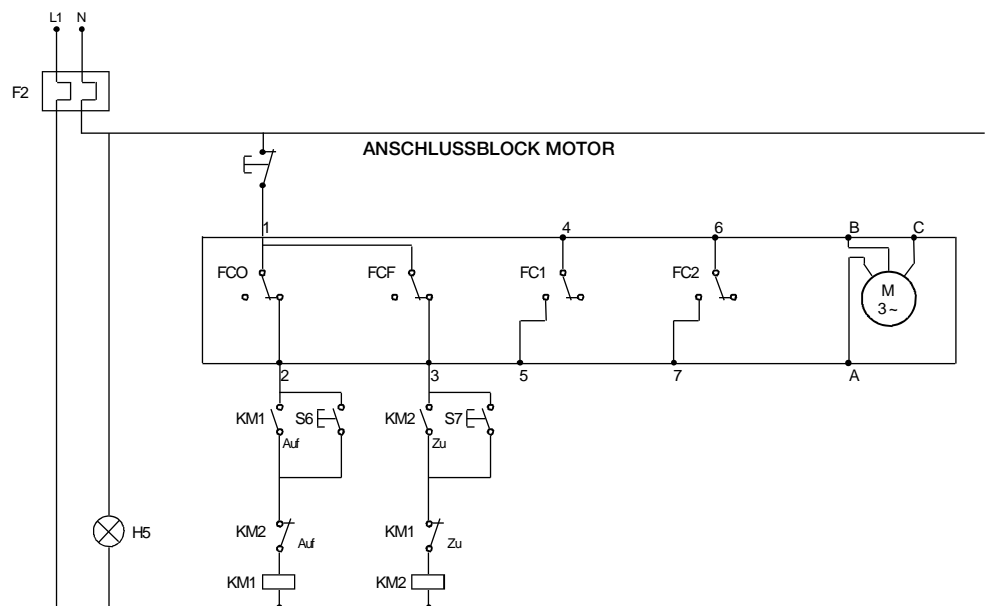

ERT.B

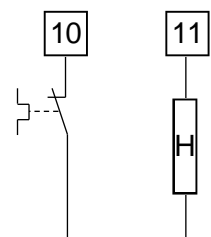

Anschluss des Motors ist auf einem bistabiles Drehstrom-Relais mit Phasenumkehrung verkabelt (nicht geliefert)
Bei umgekehrter Laufrichtung, umkehren sie die beiden Phasen des Motors

VRX und VSX FAILSAFE



II 2 G D Ex d IIB T5 Gb Ex tb IIIC T95°C Db LCIE 06 ATEX 6006X

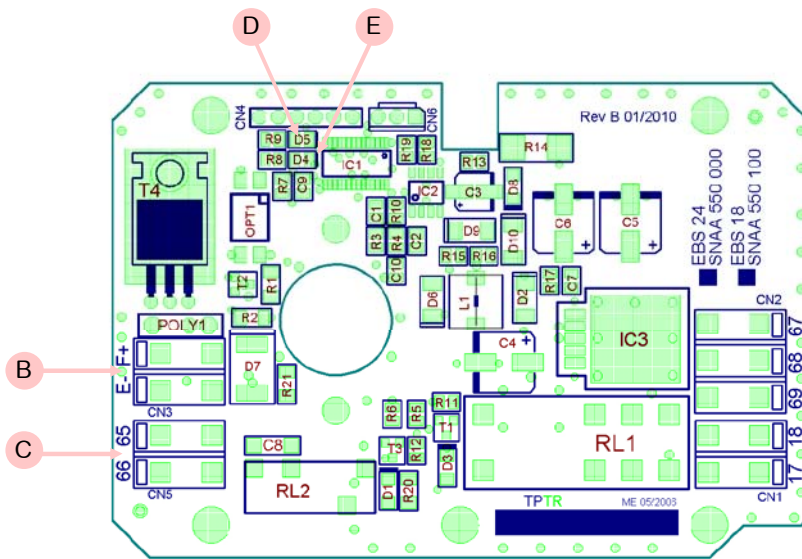

Rep.	Beschreibung
A	24V DC Verbindung
B	Batterie Block Verbindung
C	Verbindung für Rückmeldung (Ladezustand bzw. Ausfall)
D	Grüne LED
E	Rote LED

Spannung	24V DC
Nominal Strom	0,8A
Max. Strom	2,4A
Ladungszeit	14h max.
Rückmeldungsrelais von Ladezustand	24V DC - 1A max
Temperatur	-10°C bis +40°C

Leds

Rote	D5			blinkt/aus/blinkt...	Batterie ausgeschaltet oder außer Betrieb
Grüne	D4			Aus	
Rote	D5			Blinkt	Batterie wird aufgeladen (max 14 Stunden)
Grüne	D4			geleuchtet	
Rote	D5			Aus	Batterie geladen
Grüne	D4			geleuchtet	
Rote	D5			Aus	Antrieb Versorgung während 3 Mn (Sicherheits Modus)
Grüne	D4			Blinkt schnell	
Rote	D5			Blinkt schnell	Microcontroller Fehler
Grüne	D4			Aus	

VRX und VSX FAILSAFE



II 2 G D Ex d IIB T5 Gb Ex tb IIIC T95°C Db LCIE 06 ATEX 6006X



Die Terminal-Temperatur kann bis zu 90°C erreichen
Die « Failsafe schließend » oder « Failsafe öffnend » Versionen entsprechen 2 unterschiedliche Antriebe, die wegen Verkabelung und Werkseinstellung nicht austauschbar sind.

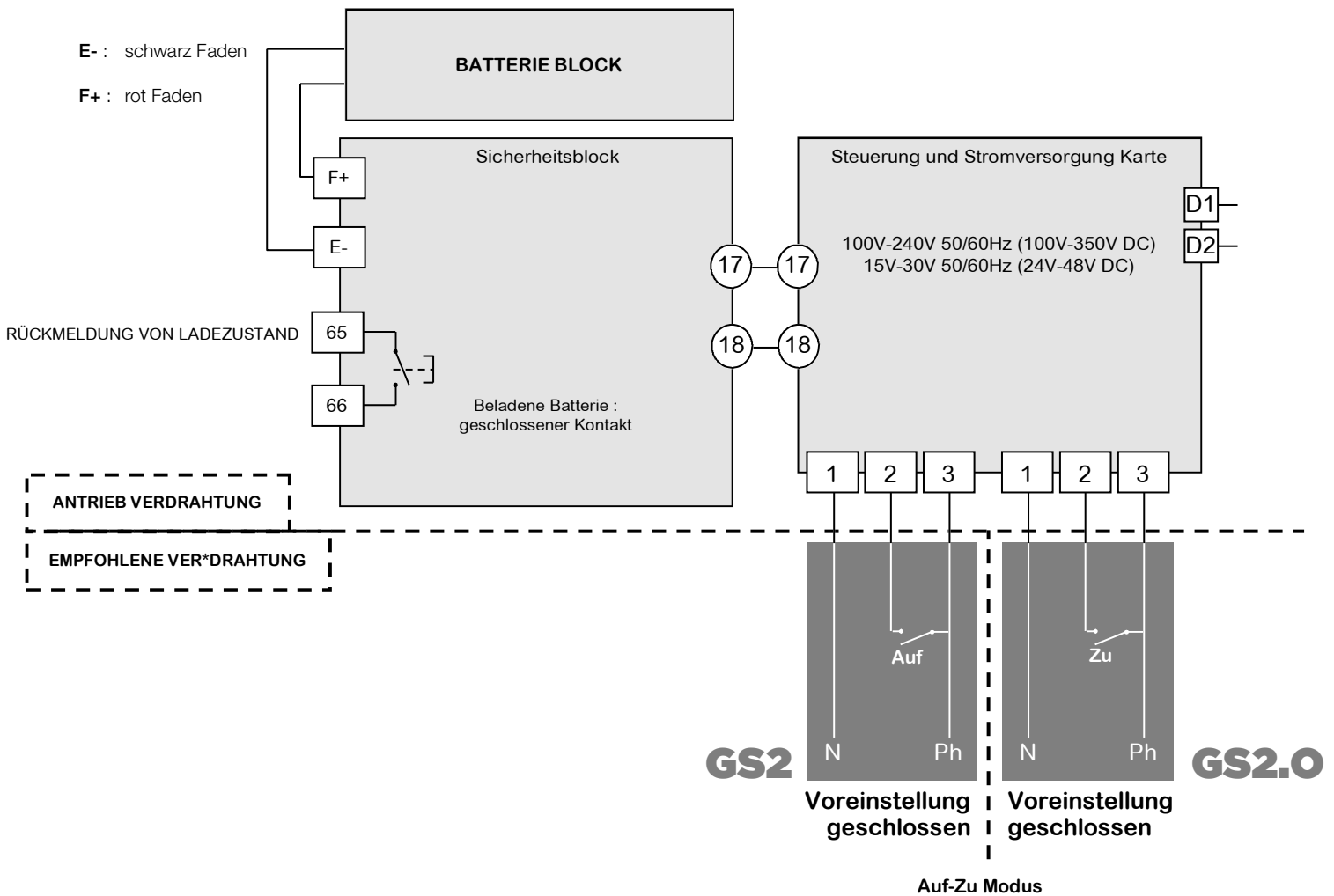

Verschiedene Steuersignale (über Anschlüsse 15 und 16)

Unsere Karten können nach Bedarf parametrierbar werden. Ein- und Ausgangssignal können dabei unabhängig voneinander gewählt werden (Strom- oder Spannungssignal). Standardmäßige Voreinstellung ist 4-20mA für Ein- und Ausgangssignal.

Ansteuerung mit 0-10V oder 0-20mA (auf Anfrage):

Bei Ausfall des Steuersignals (z.B. Kabelbruch) aber Aufrechterhaltung der Spannungsversorgung fährt der Antrieb in die voreingestellte Sicherheitsposition (Auf oder Zu). Standardmäßige Voreinstellung ist « Schliesser ».

Ansteuerung mit 4-20mA:

Bei Ausfall des Steuersignals (z.B. Kabelbruch) aber Aufrechterhaltung der Spannungsversorgung verharrt der Antrieb in seiner letzten Position.

In beiden Fällen fährt der Antrieb automatisch in die dem Steuersignal entsprechende Position, sobald es wieder anliegt.

Regelkarte verkabelung (Signalmeldung und Rückmeldung)



Stellantrieb ist schon im Werk voreingestellt

Um elektromagnetische Störungen zu vermeiden, müssen abgeschirmte Kabel benutzt werden (Kabel länger als 3m).

- Lösen Sie die Kabelverschraubung und führen Sie das Kabel durch.
- Verkabeln Sie den Signalgeber zwischen den Klemmen 15 und 16. (s.61 Mark..B).
- Die Klemme 15 ist negativ gepolt (-) und die Klemme 16 positiv (+).
- Verkabeln Sie den Positionrückmelder zwischen den Klemmen 13 und 14 (s.61 Mark..C).
- Die Klemme 13 ist positiv gepolt (+) und die Klemme 14 negativ (-).
- Die Kabelverschraubung wieder befestigen.

Die Klemmen "Kunde" müssen mit biegesteif Anschlusskabel verkabelt werden. Sollte die Spannung 42v überschritten, so muss vom Anwender eine Sicherung in der Stromzufuhr vorgesehen werden.

Aufbau ab Werk : Voreingestellt, Signalgeber und Rückmeldung 4-20mA, im normal Drehrichtung.

Um die Karte wieder zu programmieren : siehe Seite 63, « Parametrisierungsschritte ».

Um die richtige Arbeitsweise zu prüfen : siehe Seite 63, « Normalbetrieb ».

P5 Regelkarte 4-20mA / 0-10V (0-20mA auf Anfrage)

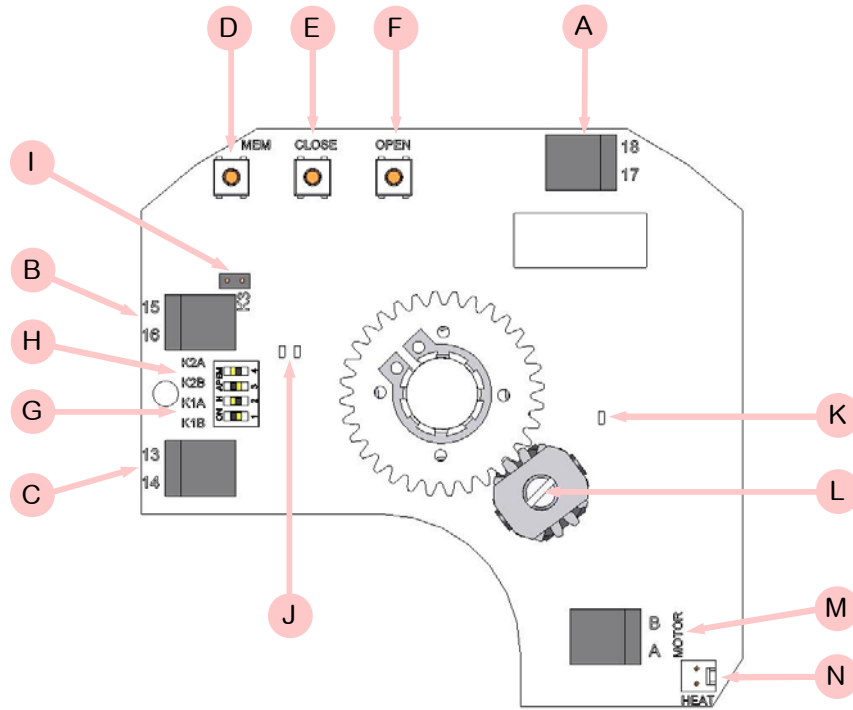

Rep.	Beschreibung	Rep.	Beschreibung
A	24V AC/DC Spannungsversorgung	H	K2 Steckbrücke
B	Anschlussklemmen des Signalgebers	I	K3 Steckbrücke
C	Anschlussklemmen der Rückmeldung	J	Grüne und rote LEDs
D	Einstellknopf MEM	K	Gelb LED : Stromversorgung Anzeige
E	Einstellknopf CLOSE	L	Potentiometer
F	Einstellknopf OPEN	M	Motor Zusammenhang
G	K1 Steckbrücke	N	Heizwiderstandsverbindung

Rep.	Beschreibung	Rep.	Beschreibung
FC0	Endschalter AUF	FC1	Zusätzlicher Endschalter 1
FCF	Endschalter ZU	FC2	Zusätzlicher Endschalter 2
D1/D2	Fehlermeldung Klemmleiste (24V DC / 3A max)		

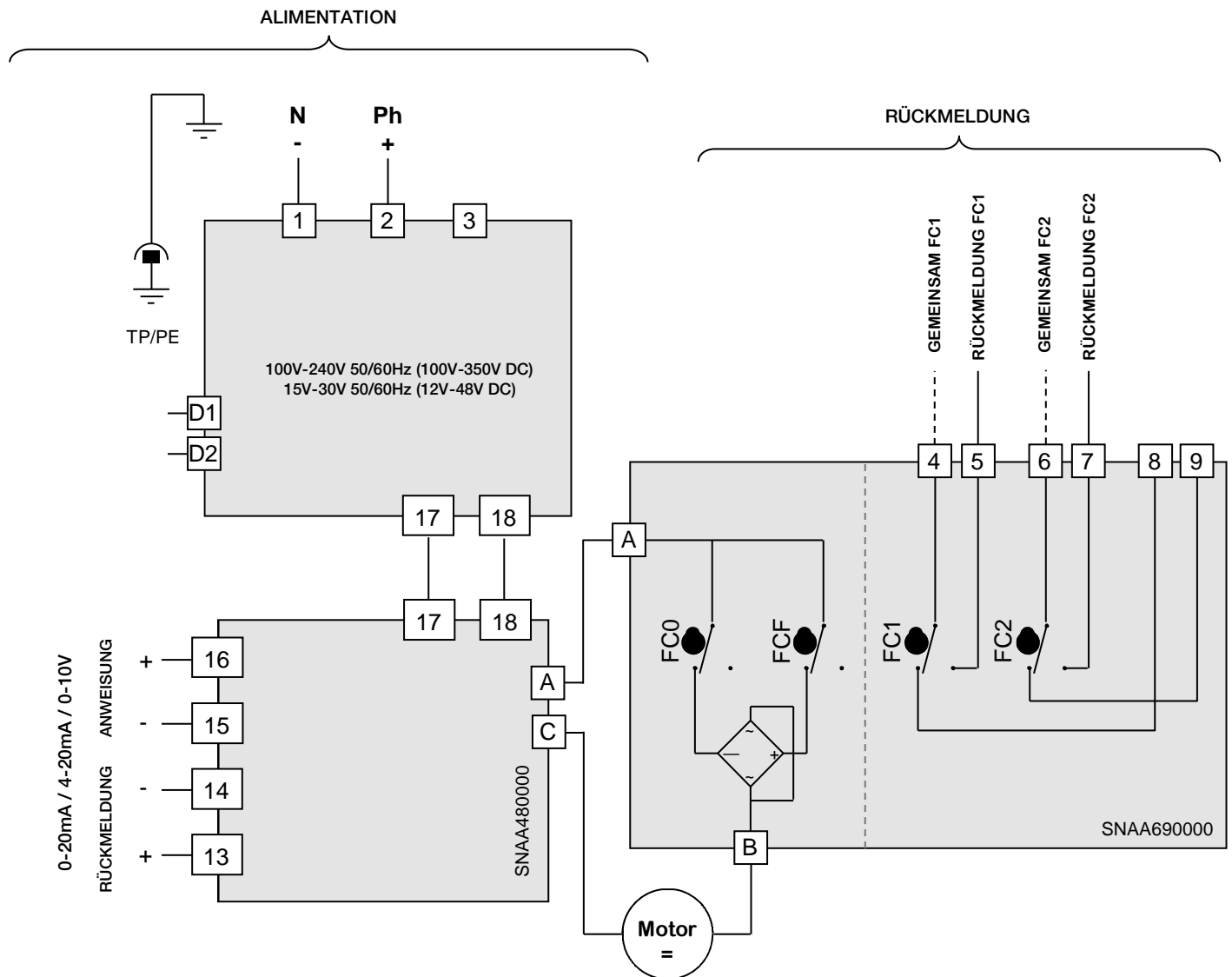

- Die Auflösung des Regelantriebs beträgt 1°
- Der Eingangswiderstand bei Ansteuerung 0-10V beträgt 10 kOhm / Der Eingangswiderstand bei Ansteuerung 0-20mA / 4-20mA beträgt 100 Ohm

- Die Terminal-Temperatur kann bis zu 90°C erreichen
- Les câbles utilisés doivent être rigides (tensions pour la recopie : 4 à 250V AC/DC)
- Pour une utilisation avec de grandes longueurs de câbles, le courant induit généré par les câbles ne doit pas dépasser 1mA
- La tension de pilotage doit être de type T.B.T.S. (Très Basse Tension de Sécurité)
- Pas de masse commune entre la commande (consigne et recopie) et l'alimentation. (Type 0-20 ou 4-20mA : 5V DC max.)

PARAMETRISIERUNGSSCHRITTE

1 Position der Steckbrücke K1, K2 und K3

Steckbrücken Positionierung (Vor jeder Änderung, die Karte spannungsfrei machen) :

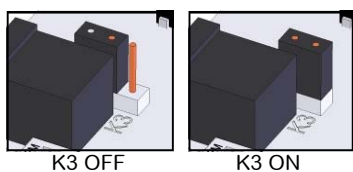
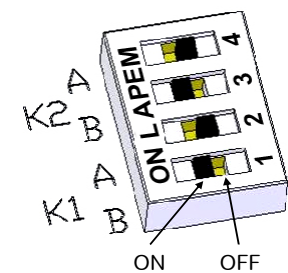

Signalgeber		Rückmel- dung	Steckbrücke K1		Steckbrücke K2		Steckbrücke K3
			A	B	A	B	
0-10V		0-10V	ON	OFF	ON	OFF	OFF
0-10V		0-20mA	ON	OFF	OFF	ON	OFF
0-10V		4-20mA	ON	OFF	OFF	ON	ON
4-20mA		0-10V	OFF	ON	ON	OFF	OFF
4-20mA		0-20mA	OFF	ON	OFF	ON	OFF
4-20mA		4-20mA	OFF	ON	OFF	ON	ON
0-20mA	Die Einstellung darf ausschließlich werkseitig bei Valpes vorgenommen werden.	0-10V	OFF	ON	ON	OFF	OFF
0-20mA		0-20mA	OFF	ON	OFF	ON	OFF
0-20mA		4-20mA	OFF	ON	OFF	ON	ON

2 Festlegung der Drehrichtung des Absperrventils

2.1 Normale Drehrichtung (Voreingestellt)

- Auf OPEN drücken und die Karte einschalten, dabei den Knopf gedrückt halten.
- Die GRÜNE LED leuchtet auf. Den Knopf OPEN loslassen.
- Die Karte spannungsfrei machen.

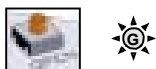

2.2 Umgekehrte Drehrichtung

- Auf CLOSE drücken und die Karte einschalten, dabei den Knopf gedrückt halten.
- Die ROTE LED leuchtet auf. Den Knopf CLOSE loslassen.
- Die Karte spannungsfrei machen.

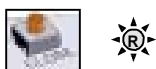

3 Einstellung des Eingang Signal

3.1 Eingang Signal bei Spannung 0-10V

- auf MEM drücken und die Karte einschalten, dabei den Knopf gedrückt halten.
- die rote LED leuchtet dreimal auf. Den Knopf loslassen.
- Die Karte spannungsfrei schalten.



3.2 Eingang Signal bei Strom 0-20mA

- Die Einstellung darf ausschließlich werkseitig bei Valpes vorgenommen werden.



3.3 Eingang Signal bei Strom 4-20mA (Ab Werk voreingestellt)

- auf MEM und CLOSE drücken und die Karte einschalten, dabei die Knöpfe gedrückt halten.
- die rote LED leuchtet dreimal auf. Die Knöpfe loslassen.
- Die spannungsfrei schalten.



4 Lernmodus

- auf OPEN und CLOSE drücken und die Karte einschalten, dabei die Knöpfe gedrückt halten.
- Die beiden LEDs leuchten auf. Die Knöpfe loslassen, die beiden LEDs erlöschen. Der Lernmodus ist gewählt.



- auf CLOSE drücken, um das Absperrventil in die geschlossene Position zu bringen. Die rote LED leuchtet auf.



- Die geschlossene Position durch MEM + CLOSE speichern, die rote LED leuchtet 2 zur Bestätigung auf.



- auf OPEN drücken, um das Absperrventil in die geöffnete Position zu bringen. Die grüne LED leuchtet auf.



- Die geöffnete Position durch MEM + OPEN speichern, die grüne LED leuchtet 2 zur Bestätigung auf.



- Die Positionen sind gespeichert, die Karte spannungsfrei machen.

NORMALBETRIEB

- Die Karte einschalten. Die grüne LED leuchtet dreimal auf, um anzuzeigen, dass der Startvorgang korrekt ausgeführt wird.



- Im Normalbetrieb leuchtet die grüne LED auf, wenn der Antrieb das Absperrventil öffnet, und die rote LED, wenn der Antrieb das Absperrventil schließt.

- Wenn keine der beiden LEDs aufleuchtet, wird der Antrieb nicht angesteuert.

- Im zu hoch Drehmoment Fall, leuchten die beiden LEDs an und stoppt der Antrieb. Um der Antrieb wieder zu starten, muss man den Drehrichtung auswechseln oder die Spannung Auf/Zu Umschalten.



Die GF3-Ausführung erlaubt dem Anwender, den Antrieb in 3 vordefinierte Stellungen zu verfahren. Diese 3 Positionen können in einem Schwenkbereich zwischen 0° bis 180° liegen. In der Standardausführung werden sie passend zu 3-Wege-Standardventilen auf 0°, 90° und 180° voreingestellt. Andere Voreinstellungen sind möglich und müssen im Bedarfsfall durch den Kunden im Auftrag vermerkt sein.

Das Anfahren der 3 Positionen wird durch 4 Mikroschalter (FCO,FCF,FCIO and FCIF) und die Positionsrückmeldung durch 3 weitere Mikroschalter realisiert. Die Schalter FC1 und FC2 haben "Öffner"-Funktion (Schließen den Stromkreis am jeweiligen Ende des Schwenkbereichs) und der Schalter FC3 hat "Schließer"-Funktion (öffnet den Stromkreis in der Zwischenstellung).

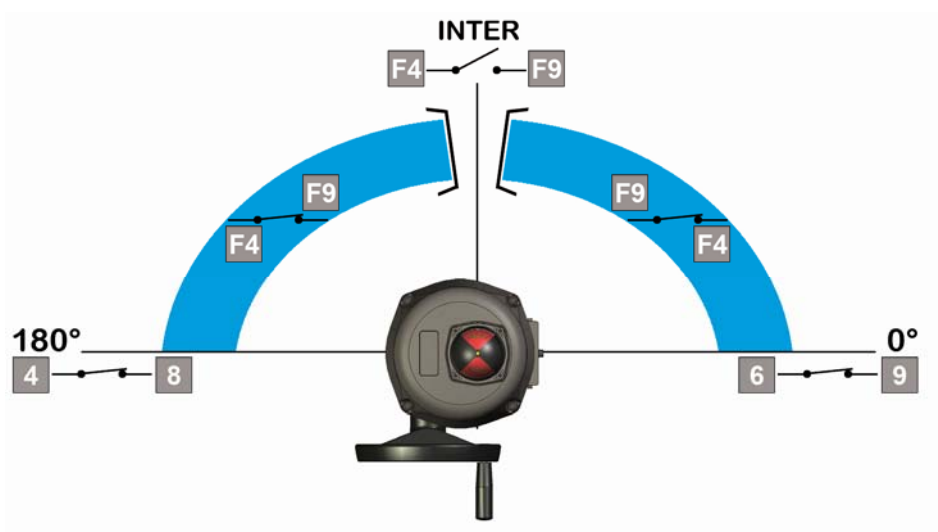

	Terminal		
	6 & 9	4 & 8	F4 & F9
0°	Zu	Auf	Zu
Inter.	Auf	Auf	Auf
180°	Auf	Zu	Zu

Rep.	Beschreibung	Rep.	Beschreibung
FC0	Endschalter AUF	FC1	Zusätzlicher Endschalter 1
FCF	Endschalter ZU	FC2	Zusätzlicher Endschalter 2
FCIO	Zwischenenschalter AUF	FC3	Zusätzlicher Endschalter 3
FCIF	Zwischenenschalter ZU	R	Rot
W	Weiß	B	Schwarz
D1/D2	Fehlermeldung Klemmleiste (24V DC / 3A max)		



Die Terminal-Temperatur kann bis zu 90°C erreichen
Die Anschlusskabel müssen biegesteif sein (Rückmeldespannungen 4 bis 250V AC/DC)

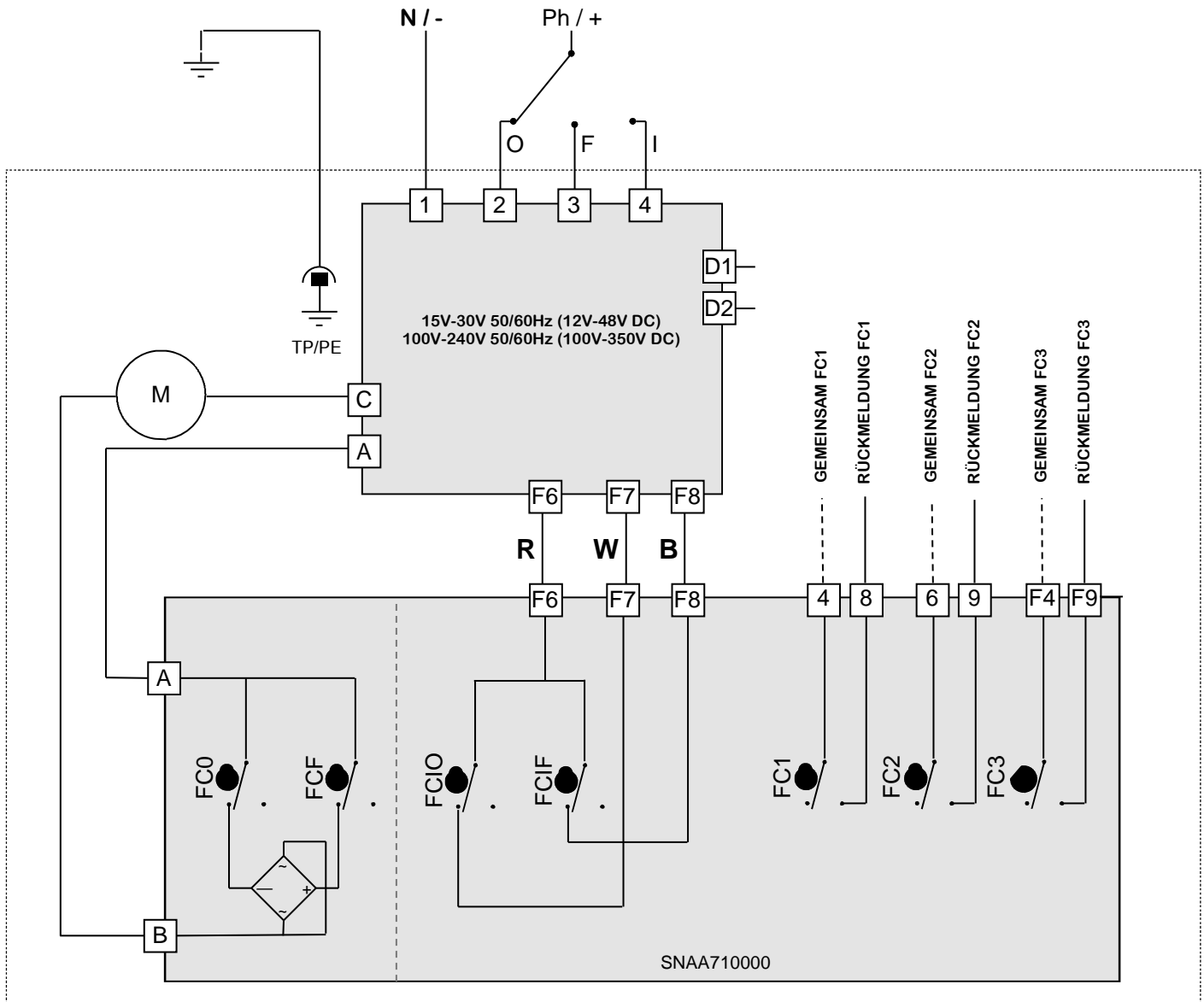

VRX25

VRX45

VRX75

Implantation

Werkstoffe	Gehäuse: Aluminium + EPOXY-Lackierung Welle: Stahl + verzinkt Wellen und Schrauben: Edelstahl
Schutzart	IP68 ATEX : II 2 G D Ex d IIB T6 Gb Ex tb IIIC T80°C Db LCIE 06 ATEX 6006 X 400V & GS2 : Ex d IIB T5 Gb - Ex tb IIIC T95°C Db
Verwendung	Innen- und Außenbereich (feuchtigkeitstolerant)
Betriebstemperatur	-20°C bis +70°C
Geographische Betriebshöhe	Höhe bis zu 2000m
Luftfeuchtigkeit	maximale relative Luftfeuchtigkeit von 80 % bei Temperaturen bis 31°C und linear abnehmend bis 50 % relative Luftfeuchtigkeit bei 40°C
Verschmutzungsgrad	für die vorgesehene Umgebung anwendbar (in den meisten Fällen VERSCHMUTZUNGSGRAD 2)
Gewicht	4Kg bis 4,4kg

Mechanische Daten

Nenn Drehmoment	20Nm	35Nm	60Nm
Maximales Moment	25Nm	45Nm	75Nm
Stellzeit (90°)	7s 400V : 10s • POSI : 15s	15s 400V : 10s	20s 400V : 15s
Winkelbereich	90° (180°-270° auf Anfrage)		
Einschaltdauer	50%		
Schnittstelle ISO5211	Stern 17mm (Tiefe 19mm) F05 (Tiefe 15mm) • F07 (Tiefe 17mm)		
Longueur maximale des vis	F05 : Maximale Länge der Schrauben (+ Höhe der Flansche der Armatur)+10mm F07 : Maximale Länge der Schrauben (+ Höhe der Flansche der Armatur)+12mm		
Handnotbetätigung	Rusgehende Achse		

Elektrische Daten

Spannungen ¹⁾	15V bis 30V AC 50/60Hz oder 100V bis 240V AC 50/60Hz 12V bis 48V DC (FAILSAFE : 24V bis 48V DC) oder 100V bis 350V DC 400V Dreiphasen 50/60Hz
Überspannungskategorie ²⁾	kurzfristige Überspannungen bis zu dem Niveau der ÜBERSPANNUNGSKATEGORIE II
Leistung	45W (400V : 52W)
Nennstrom	Klasse B für 400V Stellantriebe, Klasse F für die anderen Antriebe
Drehmomentbegrenzer	Elektrisch
Anzahl der Rückmeldungskontakte	2 (4 auf Anfrage)
maximale Spannung der Endschalterkontakte	4 bis 250V AC/DC (Überspannungskategorie II)
Maximaler Strom der Endschalterkontakte	1mA bis 5A max
Einschaltstromspitze	Schutzschalter Kurve D, Nominalstrom abhängig vom Anzahl der Antriebe
Heizwiderstände	10W

¹⁾ Der Stellantrieb toleriert Spannungsschwankungen des Versorgungsnetzes bis zu ±10 % der Nennspannung.

²⁾ Toleriert temporäre Überspannungen, die im Stromnetz auftreten.

VSX100
VSX150
VSX300
Implantation

Werkstoffe	Gehäuse: Aluminium + EPOXY-Lackierung Welle: Stahl + verzinkt Wellen und Schrauben: Edelstahl
Schutzart	IP68 ATEX : II 2 G D Ex d IIB T6 Gb Ex tb IIIC T80°C Db LCIE 06 ATEX 6006 X 400V & GS2 : Ex d IIB T5 Gb - Ex tb IIIC T95°C Db
Verwendung	Innen- und Außenbereich (feuchtigkeitstolerant)
Betriebstemperatur	-20°C bis +70°C
Geographische Betriebshöhe	Höhe bis zu 2000m
Luftfeuchtigkeit	maximale relative Luftfeuchtigkeit von 80 % bei Temperaturen bis 31°C und linear abnehmend bis 50 % relative Luftfeuchtigkeit bei 40°C
Verschmutzungsgrad	für die vorgesehene Umgebung anwendbar (in den meisten Fällen VERSCHMUTZUNGSGRAD 2)
Gewicht	6Kg à 6,4kg

Mechanische Daten

Nenn Drehmoment	75Nm	125Nm	250Nm
Maximales Moment	100Nm	150Nm	300Nm
Stellzeit (90°)	15s 400V : 10s	30s 400V : 20s	60s 400V : 35s
Winkelbereich	90° (180°-270° auf Anfrage)		
Einschaltdauer	50%		
Schnittstelle ISO5211	Stern 22mm (Tiefe 25mm) F07 (Tiefe 19mm) • F10 (Tiefe 24mm)		
Longueur maximale des vis	F07 : Maximale Länge der Schrauben (+ Höhe der Flansche der Armatur)+ 14mm F10 : Maximale Länge der Schrauben (+ Höhe der Flansche der Armatur)+ 16mm		
Handnotbetätigung	Handrad ohne Auskupplung		

Elektrische Daten

Spannungen ¹⁾	15V bis 30V AC 50/60Hz oder 100V bis 240V AC 50/60Hz 12V bis 48V DC (FAILSAFE : 24V bis 48V DC) oder 100V bis 350V DC 400V Dreiphasen 50/60Hz
Überspannungskategorie ²⁾	kurzfristige Überspannungen bis zu dem Niveau der ÜBERSPANNUNGSKATEGORIE II
Leistung	45W (400V : 135W)
Nennstrom	Klasse B für 400V Stellantriebe, Klasse F für die anderen Antriebe
Drehmomentbegrenzer	Elektrisch
Anzahl der Rückmeldungskontakte	2 (4 auf Anfrage)
maximale Spannung der Endschalterkontakte	4 bis 250V AC/DC (Überspannungskategorie II)
Maximaler Strom der Endschalterkontakte	1mA bis 5A max
Einschaltstromspitze	Schutzschalter Kurve D, Nominalstrom abhängig vom Anzahl der Antriebe
Heizwiderstände	10W

¹⁾ Der Stellantrieb toleriert Spannungsschwankungen des Versorgungsnetzes bis zu ±10 % der Nennspannung.

²⁾ Toleriert temporäre Überspannungen, die im Stromnetz auftreten.



EU Konformitätserklärung



Die Firma VALPES - 89 rue des Étangs - 38430 Moirans - France, bestätigt, dass ihre elektrischen Stellantriebe mit Teildrehung

VRX25 - VRX45 - VRX75 VSX100 - VSX150 - VSX300

konform zu der Richtlinie ATEX 2014/34/UE für Geräte zur bestimmungsgemäßen Verwendung in explosionsfähiger hergestellt werden, konform sind zum Prüfzeichen CE vom Typ LCIE 06 ATEX 6006X (verfügbar auf Anfrage) und ein Zertifikat für die Qualitätssicherung LCIE 15 ATEX Q 4009.

Die Anwendungsbedingungen für unsere Stellantriebe VRX und VSX werden durch ihre Klassifizierung ATEX definiert:



II 2 G D

Ex d IIB T6 Gb - Ex tb IIIC T80°C Db

Für 400V Stellantriebe und Stellantriebe mit EBS.24 :

Ex d IIB T5 Gb - Ex tb IIIC T95°C Db

- II : Gruppe II, Geräte zur bestimmungsgemäßen Verwendung an Stätten, die durch explosionsfähige Atmosphären gefährdet werden können und nicht den untertägigen Bergwerken sowie deren Übertageanlagen, in denen Grubengas und/oder brennbare Stäube vorhanden sind, zuzuordnen sind.
- 2 : Kategorie 2, Geräte sind zur Verwendung in Bereichen geeignet, in denen gelegentlich explosionsfähige Atmosphäre ansteht.
- GD : Präsenz von Gas oder Dämpfen und/oder Staub
- EX : elektrische Betriebsmittel für explosionsfähige Atmosphären.
- d & tb : Ex-Schutz durch druckgekapseltes Gehäuse (Ex d), dadurch auch geschützt gegen Stäube.
- IIB : Stätte außerhalb von Bergwerken, in der die explosionsfähige Atmosphäre von Kohlenwasserstoffen gebildet wird (Äthylen, stickstoffhaltige Verbindungen, Sauerstoffverbindungen und halogenierte Verbindungen).
- IIIC : Bereiche mit brennbarem Staub
- T5 : maximale Oberflächentemperatur von 100°C ⁽¹⁾.
- T6 : maximale Oberflächentemperatur von 85°C ⁽¹⁾.
- Gb : Geräteschutzniveau im Gas Bereich: Zone 1
- Db : Geräteschutzniveau im brennbarem Staub Bereich : Zone 21
- T80°C : Maximale Oberflächentemperatur von 80°C ⁽¹⁾ für Staubatmosphäre.
- T95°C : Maximale Oberflächentemperatur von 95°C ⁽¹⁾ für Staubatmosphäre.

⁽¹⁾ Betriebsumgebungstemperatur -20°C bis +70°C

Die Geräte entsprechen den Normen

NF EN 60079-0 (2013) + NF EN 60079-0 / A11 (2014) und NF EN 60079-1 (2015)
NF EN 60079 -31 (2014)

Die elektrischen Anschlüsse müssen die geltenden Empfehlungen der ATEX einhalten (Bedingungen BE3 der NF C-15100 und EN60079-14).

Die mit der Qualitätssicherung der Produktion beauftragte Einrichtung ist die LCIE (N°0081) :
33 av. du Général Leclerc PB 8, 92266 Fontenay-aux-Roses cedex—France.

Die VALPES als Hersteller erklärt hiermit, dass o.g elektrische VALPES-Schwenkantriebe der Anforderungen folgender Richtlinien entsprechen:

- Elektromagnetische Verträglichkeit (EMV)(2014/30/EU)

NF EN 61000-6-2 (2005) : Störfestigkeit

NF EN 61000-6-4 / A1 (2011) : Störaussendung

- Niederspannungsrichtlinie (2014/35/EU)

NF EN 61010-1 (2011)

- Maschinenrichtlinie (2006/42/EG)

Die Inbetriebnahme ist solange untersagt, bis sichergestellt wurde, dass die gesamte Maschine, in die VALPES-Schwenkantriebe eingebaut sind, vollständig den Bestimmungen der EU-Richtlinien entspricht.





Moirans, 26/10/2017

VALPES Valve Control System
ZI CENTR'ALP - 89 rue des Étangs - F 38430 MOIRANS
Tél. : (+33) 04-76-35-06-06 Fax : (+33) 04-76-35-14-34
E-mail : valpes-info@wattswater.com / Site web : www.valpes.com



Hervé DUPEUX, Geschäftsführer

Wir, erklären unter unserer Verantwortlichkeit, dass die Produkte, die auf der beiliegenden Liste erwähnt sind, entsprechend Regeln der Kunst, im Respekt vor den Forderungen der obenerwähnten Direktive konzipiert und angefertigt sind. Der Benutzer soll die Montageverfahren und Festmachen doch beobachten, die in den Katalogen und Vermerken bestimmt sind.

• 	Français	3
• 	English	25
• 	Deutsch	47
• 	Español	69
• Instrucciones de seguridad		70
• Descripción de los actuadores		71
• Indicadores de posición		72
• Dimensiones		73
• Mando manual		74
• Montaje sobre válvula		74
• Conexiones eléctricas		75
Recomendaciones		75
Tarjetas electrónicas		76
Instrucciones		77
Esquemas eléctricos		78
• Modelos FAILSAFE		80
• Modelos POSI		82
• Modelos 3 posiciones		86
• Características técnicas		88
• Declaración de conformidad UE		90

DESCRIPCIÓN

VALPES actuadores eléctricos han sido concebidos para permitir el pilotaje de válvulas 1/4 de vuelta. Para otra aplicación, consultarnos. No podemos valorar responsabilidad en caso de otra utilización.

TRANSPORTE Y ALMACENAMIENTO

- Al ser responsables los transportistas de averías y retrasos de entrega, los destinatarios deben emitir reservas, si llega el caso, antes de tomar entrega de las mercancías. Los envíos directos de fábrica están sometidos en las mismas condiciones.
- El transporte sobre sitio es efectuado en un embalaje rígido.
- Los productos deben ser almacenados en lugares limpios, secos y aireados, preferentemente sobre paletas de manutención o sobre estanterías.

MANTENIMIENTO

- El mantenimiento es asegurado por nuestra fábrica. Si el material no funciona, verificar que el cableado, sigue el esquema eléctrico y la alimentación del actuador eléctrico concernido.
- Para toda pregunta, entrar en contacto con servicio posventa.
- Para limpiar el exterior del actuador, utilizar un trapo, y del agua jabonosa: **NO UTILIZAR PRODUCTO DE LIMPIEZA CON DISOLVENTE O ALCOHOL.**



Antes de toda intervención sobre el actuador o cerca y para evitar todo riesgo de descarga electrostática, es imperativo de limpiar el aparato con un trapo húmedo.

GARANTÍA

- El 100% de los actuadores están sometidos a un testigo y vienen ajustados de fábrica.
- Este producto es garantizado 3 años o 50000 maniobras contra todo vicio de fabricación y de materia, a partir de la fecha de entrega (factor de servicio y clase del modelo, sigue la norma CEI34).
- Esta garantía es válida tan solo en caso de que el material habrá sido, entre tanto, ni desmontado, ni reparado. Esta garantía no se extiende al desgaste provocado por choques o torpeza, así como por la utilización del material en las condiciones que serían conformes a sus características. Esta garantía es estrictamente limitada a la sustitución de una o varias piezas de orígenes reconocidas defectuosas por nuestros servicios, después de someterlos a un control de expertos. Los gastos de transportes ida y vuelta así como la mano de obra, se quedan al cargo del cliente. Ninguna responsabilidad debe incurrirnos respecto a los accidentes o los riesgos directos o indirectos que emanarían de una defectuosidad de nuestros materiales. La garantía no cubre las consecuencias de inmovilización y excluye todo pago de indemnidad. Los accesorios y las adaptaciones no son cubiertos por esta garantía. En caso de que el cliente no habría realizado puntualmente los pagos estipulados a los vencimientos convencionales, nuestra garantía será suspendida hasta el pago de los vencimientos tardes y sin que esta suspensión pueda aumentar la duración de la garantía a la disposición.



DEVOLUCIÓN DE LA MERCANCÍA

- El comprador debe verificar al momento de la entrega la conformidad de la mercancía en relación a su definición.
- La aceptación por el comprador de la mercancía suelta al proveedor de toda responsabilidad; igual que si el comprador descubre una non conformidad posteriormente a la fecha de aceptación. En tal caso, los gastos de devolución para conformidad están a cargo del comprador que soportará también las consecuencias financieras del daño. Las devoluciones de las mercancías son aceptadas que si previamente las autorizamos: deben llegar sin cargo a nuestro domicilio y comportar solamente productos dentro sus embalajes de origen. Las mercancías devueltas son abonadas a cuenta del comprador, deducción hecha de 40% por devolución del material, calculado sobre el importe inicial de las mercancías devueltas.

INSTRUCCIONES DE SEGURIDAD





(A leer antes de toda instalación del producto)

-  La alimentación eléctrica debe ser cortada antes de toda intervención sobre el actuador eléctrico (antes de desmontar la tapa o de manipular el mando de socorro). El operador deberá asegurarse igualmente de la ausencia de atmósfera explosiva alrededor del actuador antes de toda operación de mantenimiento.
-  Flujo de calor procedente de la válvula o de las canalizaciones: Es de la responsabilidad del usuario de tener en cuenta la influencia del calor radiado sobre la instalación final, El actuador eléctrico es certificado para una gama dada de temperaturas ambientes.
- Toda intervención debe ser efectuada por un electricista cualificado o una otra persona formada a las reglas de seguridad y otras directivas aplicables.
- Respetar obligatoriamente el orden de las consignas de conexión y de las puestas en marcha descritas en el manual al fin de garantizar el buen funcionamiento. Verificar las indicaciones puestas sobre la placa de identificación del actuador : deben corresponder a su red eléctrico de alimentación.

INSTRUCCIONES DE MONTAJE



(A leer antes de toda instalación del producto)

- No montar el actuador por menos de 30 cm de una fuente de perturbaciones electromagnéticas
- No montar el actuador "cabeza de bajo": Derrame Posible de grasa sobre la parte eléctrica
- Respetar las normas de seguridad durante el montaje, desmontaje y transporte de este aparato.
-  ADVERTENCIA - NO ABRIR BAJO TENCIÓN
-  ADVERTENCIA - NO ABRIR EN PRESENCIA DE UNA ATMÓSFERA EXPLOSIVA
-  ADVERTENCIA - PELIGRO POTENCIAL DE CARGOS ELECTROSTÁTICOS - VER INSTRUCCIONES

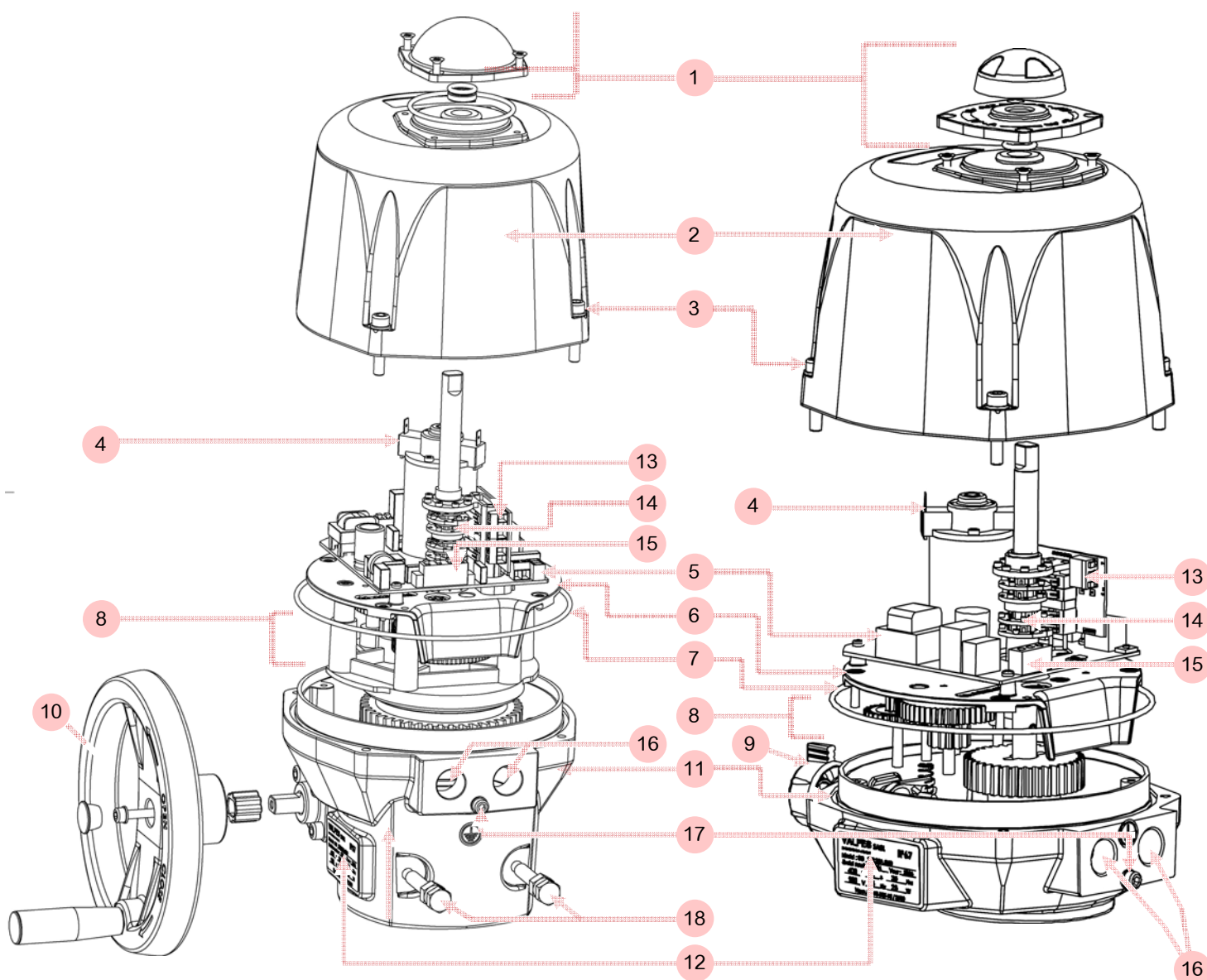

1	Indicador visual de posición	10	Volante
2	Tapa	11	Cartér
3	Tornillos de acero inoxidable	12	Etiqueta de identificación
4	Motor	13	Bornes de conexión de las finales de carrera auxiliares
5	Tarjeta de alimentación y mando	14	Levas
6	Placa de la reducción	15	Bornes de conexión de la alimentación y del mando
7	Junto tórico	16	Agujeros aterrajados M20x1,5
8	Reducción	17	Tornillo de tirra
9	Botón de desembrague	18	Topes mecánicos

Indicador para modelos VRX

Indicador modulable, entregado con 5 marcas de señalización (3 amarillos y 2 negros), a colocar con arreglo al tipo de válvula a maniobrar

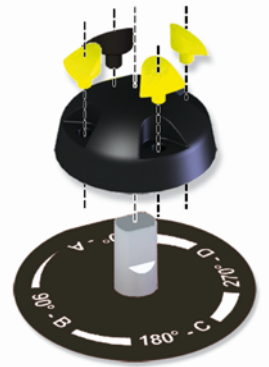

Válvula	0°		90°		180°	
2 vías : 0° = cerrada 90° = abierta						
3 vías (L) :						
3 vías (T) : Ex : T1						

Indicador para modelos VSX

Indicador esférico 2 vías



Orientación de la ventana para un montaje estándar.

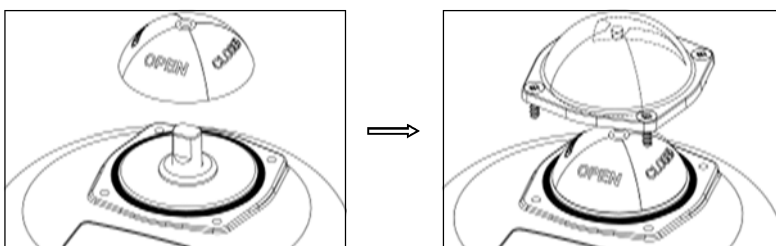

Montaje del indicador visual (anexo p.71 marca 1): ensamblar el junto, el indicador y su ventanilla.

Modelos VRX

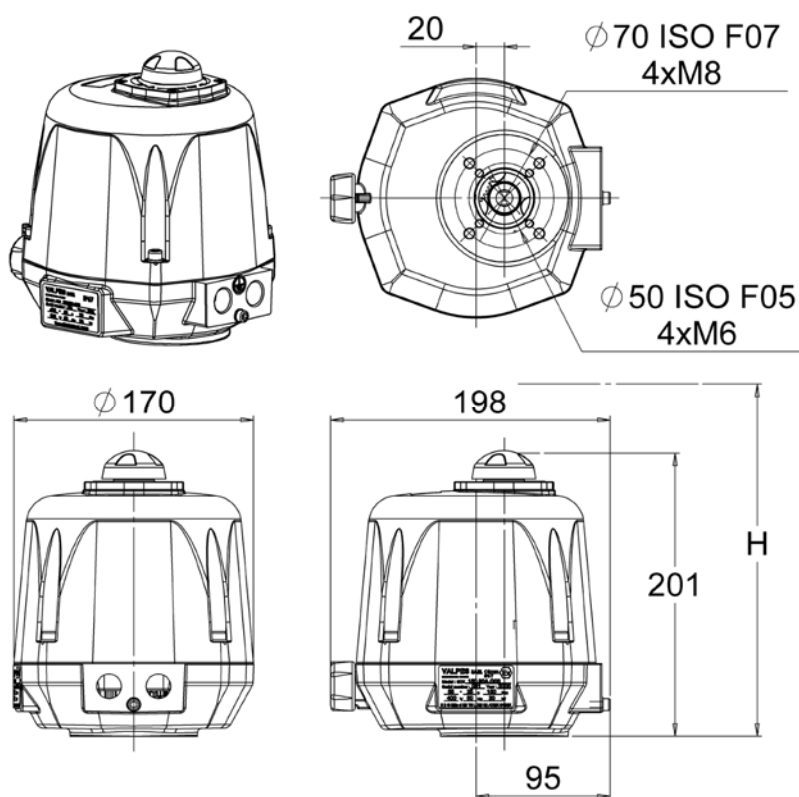

Cuadrado / Estrella	17mm	
Profundidad	19mm	
Fijación ISO5211	F05	F07
Diámetro	50mm	70mm
agujeros roscados M	M6	M8
Profundidad de los agujeros roscados	15mm	17mm
Número de tornillos	4	4
Longitud máxima de los tornillos (+ altura de la placa de montaje de la válvula)	10mm	12mm

Modelos VSX

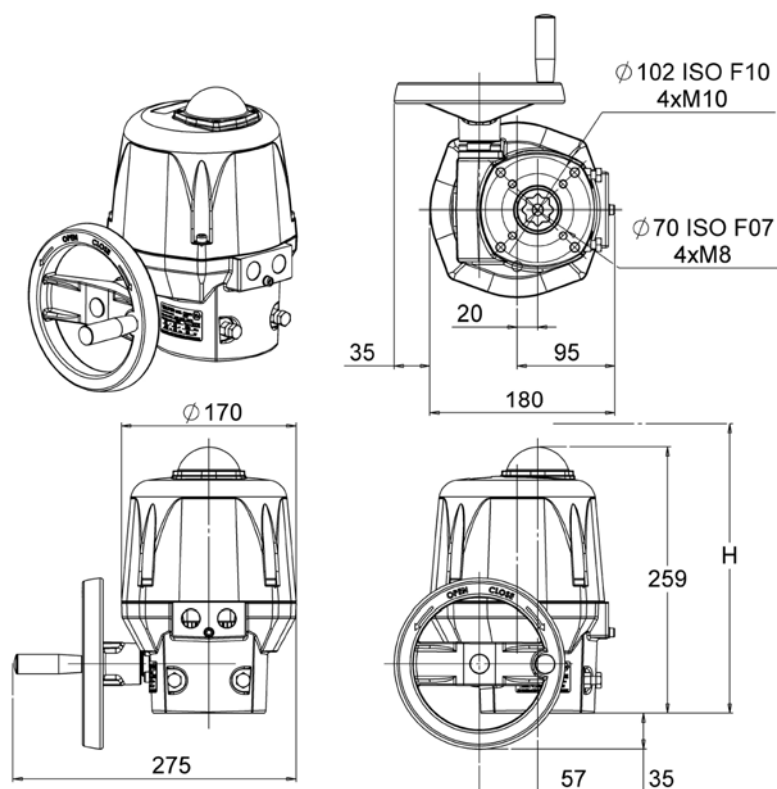

Cuadrado / Estrella	22mm	
Profundidad	25mm	
Fijación ISO5211	F07	F10
Diámetro	70mm	102mm
agujeros roscados M	M8	M10
Profundidad de los agujeros roscados	19mm	24mm
Número de tornillos	4	4
Longitud máxima de los tornillos (+ altura de la placa de montaje de la válvula)	14mm	16mm

Mando manual



El actuador funciona en prioridad eléctrico. Asegurarse que la alimentación es cortada antes de maniobrarlo manualmente.

Modelos VRX

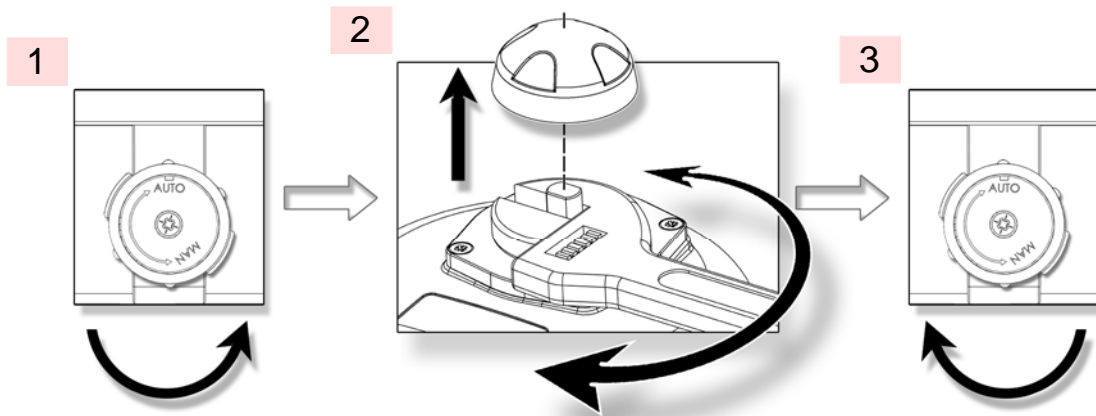

1. Girar el interruptor de desembrague hacia la posición MAN y mantenerlo en esta posición.
2. Girar el eje saliente del actuador con la ayuda de una llave inglesa.
3. Para reenganchar la reducción, relajar el interruptor de desembrague (retorno por muelles)

Modelos VSX

Ningún desembrague es necesario, basta con girar el volante (annexe p.71 repère 10).

 El desmontaje de los topes mecánicos no está autorizado.

Montaje sobre válvula



El actuador es regulado en posición cerrada
No instalar el actuador "cabeza en parte baja."
No montar el actuador por menos de 30 cm de una fuente de perturbaciones electromagnéticas

VRX :

Fijaciones posibles : F05 (4xM6 sobre Ø50) y F07 (4xM8 sobre Ø70), estrella 17, profundidad 19mm.
Altura necesaria para instalar el actuador : H=300mm por encima de la válvula.

VSX :

Fijaciones posibles : F07 (4xM8 sobre Ø70) y F10 (4xM8 sobre Ø102), estrella 22, profundidad 25mm.
Altura necesaria para instalar el actuador : H=360mm por encima de la válvula.

Montaje y desmontaje de la tapa

Es necesario desmontar la tapa del actuador para el cableado y el reglaje
A continuación, asegurarse que el junto (anejo p.7 marca 7) está bien en su emplazamiento y ensamblar la tapa con los 4 tornillos M6 (anejo p.71 marca 3, par máximo: 6Nm).

 En caso de pérdida y sustitución de los tornillos, referirse a la tabla p.71 para las características.



- Utilizar al máximo uno relé por uno actuador.
- La conexión a una toma de tierra es obligatorio más allá de 42V según la norma vigente.
- El actuador esta siempre conectado, debe ser empalmado a un dispositivo de seccionamiento (interruptor, disyuntor), asegurando el corte de alimentación del aparato, situado convenientemente, fácilmente accesible y marcado como siendo el dispositivo de corte del aparato.
- La temperatura del Terminal de conexión puede alcanzar 90°C
- Para una utilización con cables largos, la corriente inducida generada por los cables no debe superar 1mA
- Para optimizar la seguridad de las instalaciones, el cableado de la señal de error es aconsejado.
- El actuador esta protegido contra las sobretensiones temporales que pueden aparecer en la red eléctrica hasta $\pm 10\%$ de la tensión nominal.
- Elección de los cables y de las entradas de los cables : La temperatura de servicio de los cables y de los prensaestopas debe ser más alta que 110°C
- Es imperativo de conectar todos los actuadores a un armario de distribución. Los cables utilizados para la alimentación deben tener un diámetro convencional para la corriente máxima previsto por el aparato. El cable utilizado debe ser conforme al las normas CEI 60227 o CEI 60245.
- Nuestras prensaestopas aceptan un cable de diámetro entre 7mm y 12mm. Los tapones blancos que son entregados con el actuador garantizan una estanquidad hasta una profundidad de 1m. Para mayores profundidades, los tres prensaestopas deben ser cableados. Apriete los prensaestopas girando 360° después del contacto entre el manguito de goma y la tuerca.
- Los finales de carrera deben ser conectados con cables rígidos. Si la tensión aplicada es superior a 42V, el usuario debe prever un fusible en la alimentación.
- Las tensiones aplicadas a cada contacto de la señal de posición deben ser idénticas. El aislamiento reforzado con respecto al control motor, autoriza de tensiones hasta 250V AC/DC.

SNA730100
15V-30V 50/60Hz (12V-48V DC)

SNA730000
100V-240V 50/60Hz (100V-350V DC)

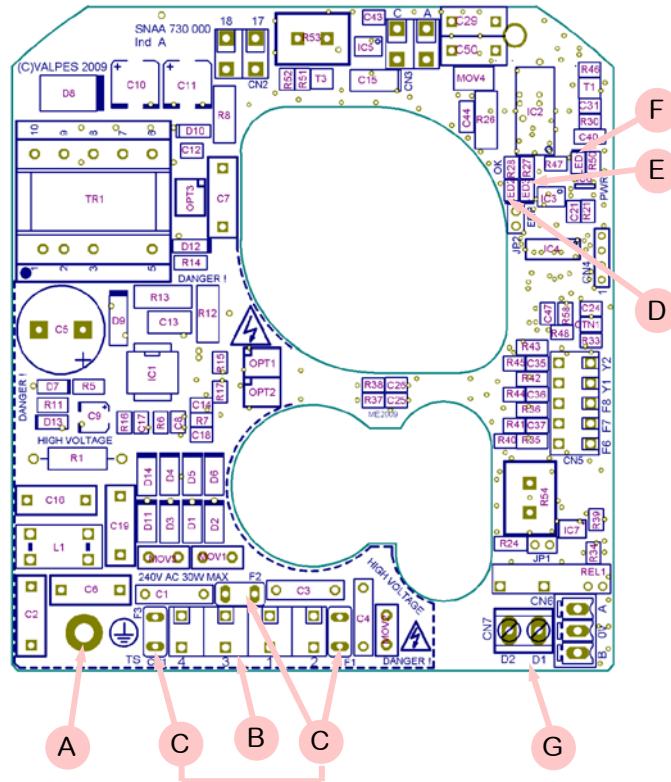
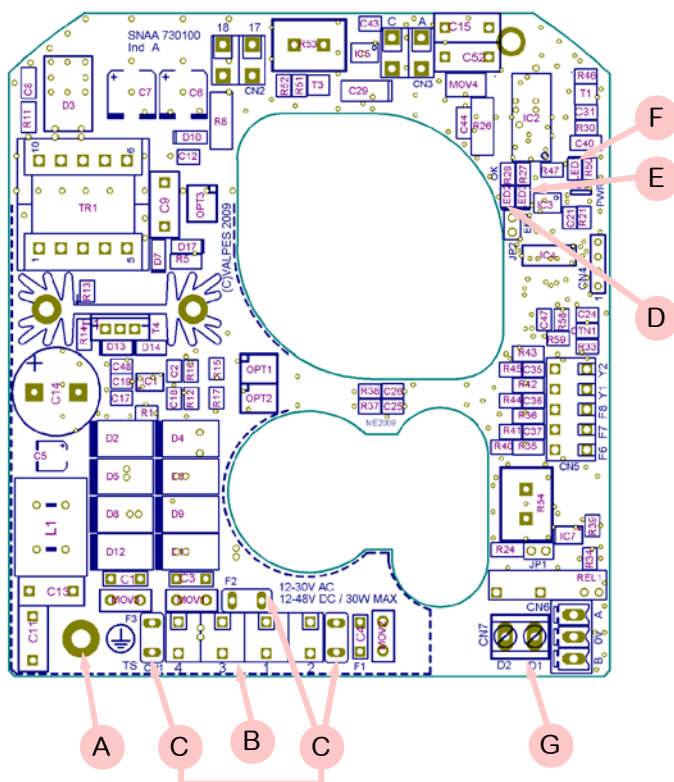

Rep.	Designación	Rep.	Designación
A	Tornillo de tierra	E 2)	Diode 3 : Defecto detectado
B	Terminal de alimentación y mando	F	Diode 1: Presencia de voltaje
C 1)	Fusibles de protección de la tarjeta	G	Terminal retorno de defecto (24V DC - 3A max)
D	Diode 2 : microprocesador ok		

1) **Fusibles para tarjetas multi-tensiones :**

- Tarjeta SNA730100 : 5A / T 125V (Littelfuse 3961500000)
- Tarjeta SNA730000 : 3,15A / T 250V (Multicomp MST 3,15A 250V)

2) **Defectos posibles : limitación de corriente, limitación térmica o error del programa**

- => comprobar que el par de la valvula no es superior al par máxima soportado por el actuador
 - => comprobar que el actuador no adelanta el tiempo bajo tensión dado (recalentamiento posible)
- Para arrancar de nuevo el actuador, invertir la dirección del funcionamiento o apagarlo y ponerlo bajo tensión.



Los tapones situados al nivel de los agujeros M20x1,5 (anexo p.71 marca 16) deben ser sustituidos por los prensaestopas certificados ATEX. La entrada aterrajada no utilizada debe ser cerrada por los tapones certificados ATEX.

CABLEADO DE LA ALIMENTACIÓN

- Verificar sobre el actuador que el voltaje indicado sobre la etiqueta corresponde al voltaje de la red.
- Conectar los cables sobre el conector siguiente el modo de pilotaje deseado. (ver esquema p.78/79)
- Para un buen funcionamiento de la resistencia anti-condensación, el actuador debe ser alimentado en permanencia

CABLEADO DE LA RECOPIA

Nuestros actuadores son equipados por defecto de 2 contactos de finales de carrera auxiliares secos normalmente abiertos o normalmente cerrados (Ver el esquema eléctrico DSBL0470 (230V) y DSBL0497&DSBL0498 (400V) al interior de la tapa). Por defecto, la leva blanca es utilizada para detectar la apertura (FC1) y la leva negra para detectar el cierre (FC2).

Los finales de carrera deben ser conectados con cables rígidos. Si la tensión aplicada es superior a 42V, el usuario debe prever un fusible en la alimentación.

- Destornillar la prensa a estopa de derecho y pasar el cable .
- Quitar 25mm de tubo y desnudar cada cable de 8mm .
- Conectar los cables sobre el terminal según el esquema p.78/79
- Reatornillar la prensa-estopa correctamente para garantizar una buena hermeticidad

REGLAJE DE LOS CONTACTOS DE FINALES DE CARRERA

El actuador es preajustado en fábrica. No tocar las 2 levas inferiores so pena de perturbar el funcionamiento del actuador incluso de dañarlo .

- Para ajustar la posición de los contactos auxiliares, hacer girar las 2 levas superiores utilizando la llave apropiada.
- Volver a montar la tapa y atornillar los 4 tornillos.

Rep.	Designación	Rep.	Designación
FC0	Final de carrera apertura	FC1	Final de carrera auxiliar 1
FCF	Final de carrera cierre	FC2	Final de carrera auxiliar 2
D1/D2	Terminal retorno de defecto (230V AC max / 5 A)		
	II 2 G D Ex d IIB T6 Gb Ex tb IIIC T80°C Db LCIE 06 ATEX 6006X		



La temperatura del Terminal de conexión puede alcanzar 90°C
Los cables eléctricos utilizados deben ser rígidos (tención para el señal de retorno : 4 hasta 250V AC/DC)

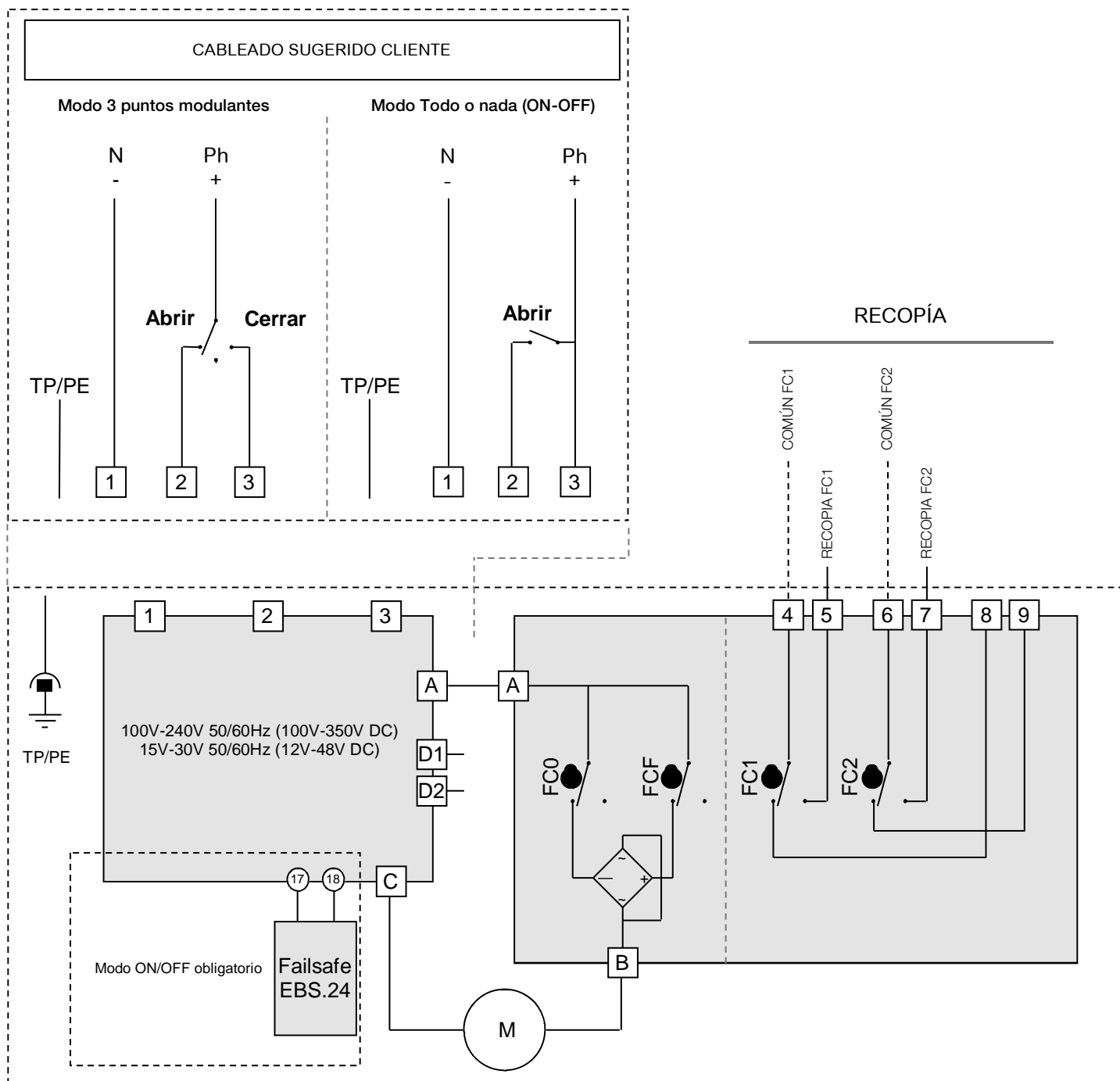

Rep.	Designación	Rep.	Designación	Rep.	Designación
FC0	Final de carrera apertura	H4	Indicación de alimentación del motor	S5	Pulsador de parada
FCF	Final de carrera cierre	H5	Indicación de alimentación del mando	S6	Pulsador de apertura
FC1	Final de carrera auxiliar 1	KM1	Contacto de apertura	S7	Pulsador de cierre
FC2	Final de carrera auxiliar 2	KM2	Contacto de cierre	H	Resistencia de recalentamiento
F1 / F2	Contact thermique	M	Motor		



II 2 G D Ex d IIB T5 Gb Ex tb IIIC T95°C Db LCIE 06 ATEX 6006X



La temperatura del Terminal de conexión puede alcanzar 90°C
 Los cables eléctricos utilizados deben ser rígidos (tención para el señal de retorno : 4 hasta 250V AC/DC)

ALIMENTACIÓN (400V trifásico 50Hz)

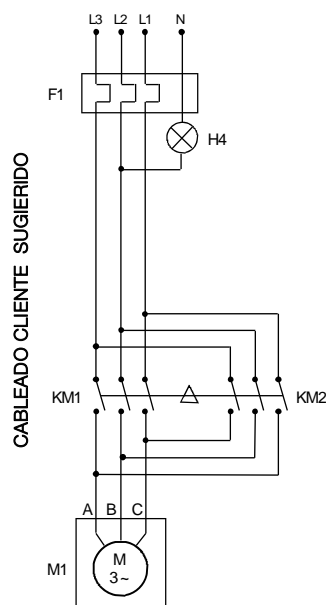

Contról (230V AC)

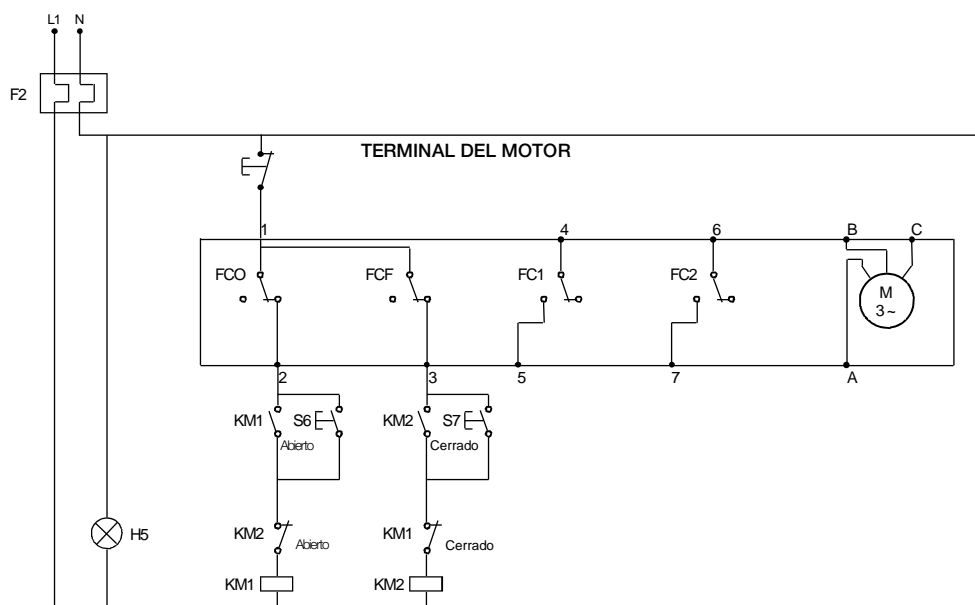

ERT.B

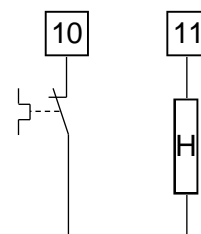

La alimentación del motor esta cableada sobre un relé biestable cón inversión de fase (no entregado)
 En caso de funcionamiento en sentido contrario, tiene que invertir 2 de la fases del motor.

VRX y VSX FAILSAFE



II 2 G D Ex d IIB T5 Gb Ex tb IIIC T95°C Db LCIE 06 ATEX 6006X

Description

Actuadores con un sistema de seguridad integrado. Los modelos FAILSAFE incorporan un boque de baterías y una tarjeta que controlan el actuador en caso de apagón. Los actuadores FAILSAFE pueden configurarse normalmente abierto o normalmente cerrado conforme a la instalación. Los modelos FAILSAFE necesitan un cableado On/Off.

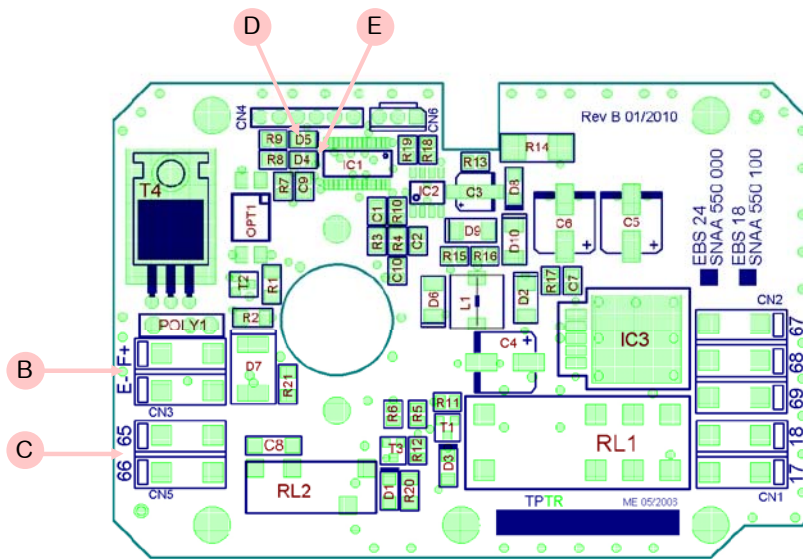

Rep.	Designación
A	Conector 24V DC
B	Conector de las baterías
C	Conector del retorno de information (falta de carga/ batería)
D	LED verde
E	LED rojo

	Voltaje	24V DC
	Corriente nominal	0,8A
	Corriente máximo	2,4A
	Duración de carga	14h max.
	Retorno de information	24V DC - 1A max -10°C hasta +40°C
	Temperatura	

Signification de los diodos

Diodos					
Rojo	D5			Parpadea/apagado/parpadea...	Batería desconectada o fuera de servicio
Verde	D4			apagado	
Rojo	D5			Parpadea	Ciclo de carga de la batería en curso (max 14h)
Verde	D4			Encendido	
Rojo	D5			apagado	Ciclo de carga de la batería terminado
Verde	D4			Encendido	
Rojo	D5			apagado	Alimentación eléctrica del actuador (modo defecto)
Verde	D4			Parpadea rápidamente	
Rojo	D5			Parpadea rápidamente	microcontrôleur error
Verde	D4			apagado	

Modelos VRX y VSX FAILSAFE



II 2 G D Ex d IIB T5 Gb Ex tb IIIC T95°C Db LCIE 06 ATEX 6006X



- La temperatura del Terminal de conexión puede alcanzar 90°C
- Los cables eléctricos utilizados deben ser rígidos (tención para el señal de retorno : 4 hasta 250V AC/DC)

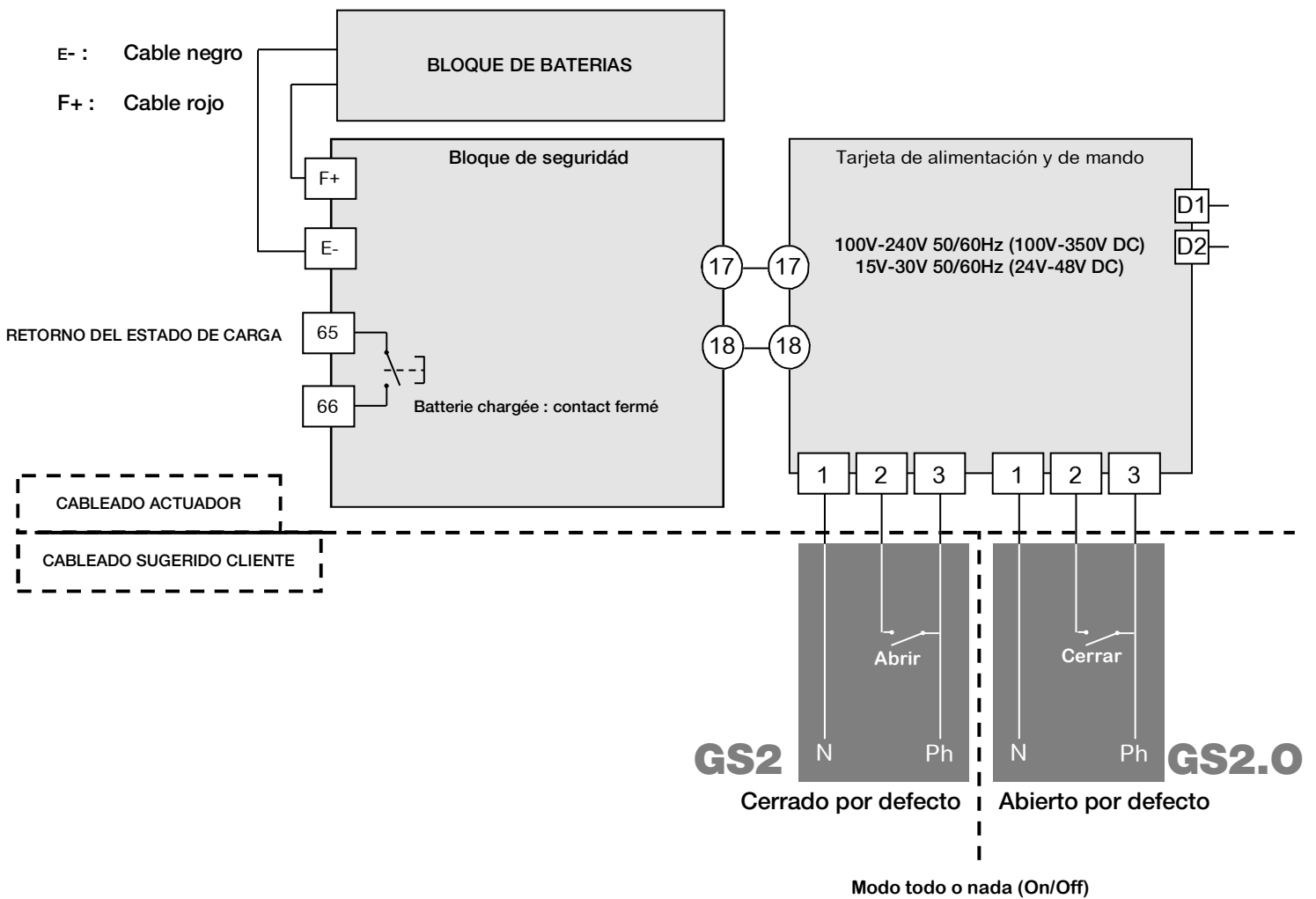

Descripción

Diferentes tipos de mando – Bornes N°15 y N°16)

Nuestras tarjetas, a petición, pueden ser parametrizadas en fábrica. El señal de mando y el señal de recopia pueden ser de tipos diferentes, corriente o tensión. Sin ninguna información del cliente las tarjetas son parametrizadas en el modo corriente 4-20mA (mando + recopia cliente)

Pilotaje en 0-10V y 0-20mA (solamente a petición) :

En el caso de un acontecimiento exterior, ausencia de mando (corte accidental del cableado por ejemplo) pero en presencia de la alimentación de la tarjeta, el actuador coloca la válvula en una posición definida (válvula abierta o cerrada).

Por defecto, nuestros actuador se cerrarán en ausencia de mando pero otras posibilidades son posibles a petición.

Pilotaje en 4-20mA.

En el caso de un acontecimiento exterior, ausencia de mando (corte accidental del cableado por ejemplo) pero en presencia de la alimentación de la tarjeta, el actuador se queda en la misma posición.

Cuando se restablece el mando, el actuador se reposiciona automáticamente según el valor del mando

Cableado del mando y recopía de la tarjeta P5



Actuador preajustado en fábrica

Al fin de limitar las perturbación electromagnéticas, la utilización de cables blindados es obligatoria (cables de longitud más que 3m).

- Destornillar la prensa a estopa de derecho y pasar el cable .
 - Conectar el mando entre los bornes 15 y 16. (anexo p.83 marca B)
 - El borne 15 es la polaridad negativa (-) y el borne 16 la polaridad positiva (+).
 - Conectar la recopia entre los bornes 13 y 14. (anexo p.83 marca C).
 - El borne 13 es la polaridad positiva (+) y el borne 14 la polaridad negativa (-).
 - Reatornillar la prensa-estopa correctamente para garantizar una buena hermeticidad
-
- La recopia debe ser conectada con cables rígidos. Si la tensión aplicada es superiora a 42V, el usuario debe prever un fusible en la alimentación
 - Montaje a la salida de fábrica : Por defecto, mando y recopia en 4-20mA, dirección normal.
 - Para ajustar de nuevo la tarjeta : ver página 85, « Secuencia de reglaje ».
 - Para verificar el buen funcionamiento de la tarjeta : ver página 85, « Modo de funcionamiento normal ».

Tarjeta de posicionamiento P5 4-20mA / 0-10V
(0-20mA bajo demanda)

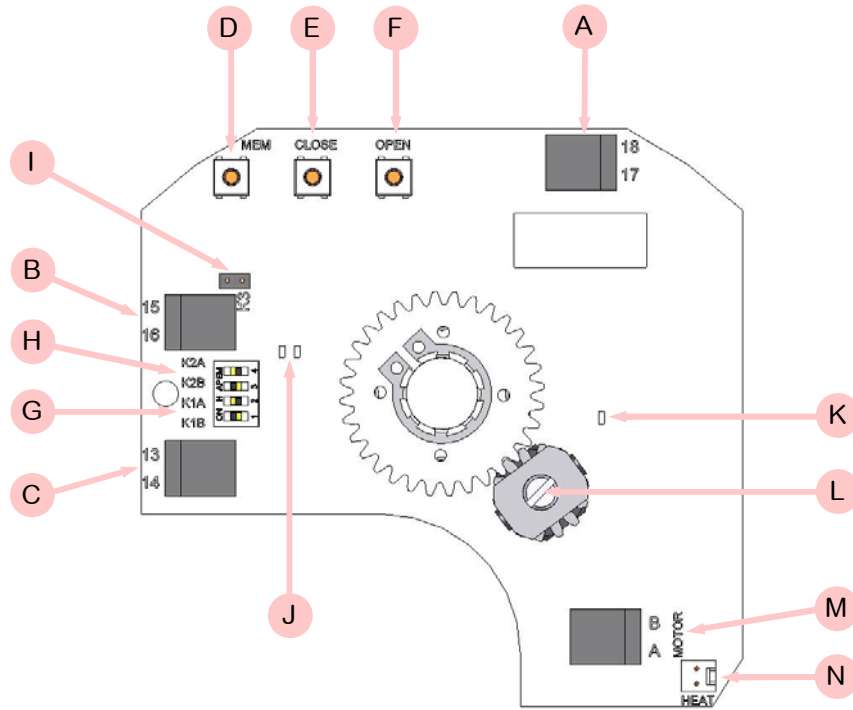

Rep.	Designación	Rep.	Designación
A	Bornes de conexión de la alimentación 24V AC/DC	H	Grapa K2
B	Bornes de conexión del mando	I	Grapa K3
C	Bornes de conexión de la recopia	J	Diodos verdes y rojos
D	Pulsador de reglaje MEM	K	LED amarillo ; Presencia de tención
E	Pulsador de reglaje CLOSE	L	Potenciómetro
F	Pulsador de reglaje OPEN	M	Conexión del motor
G	Grapa K1	N	Conector de la resistencia de calefacción

Rep.	Designación	Rep.	Designación
FC0	Final de carrera apertura	FC1	Final de carrera auxiliar 1
FCF	Final de carrera cierre	FC2	Final de carrera auxiliar 2
D1/D2	Terminal retorno de defecto (230V AC max / 5 A)		

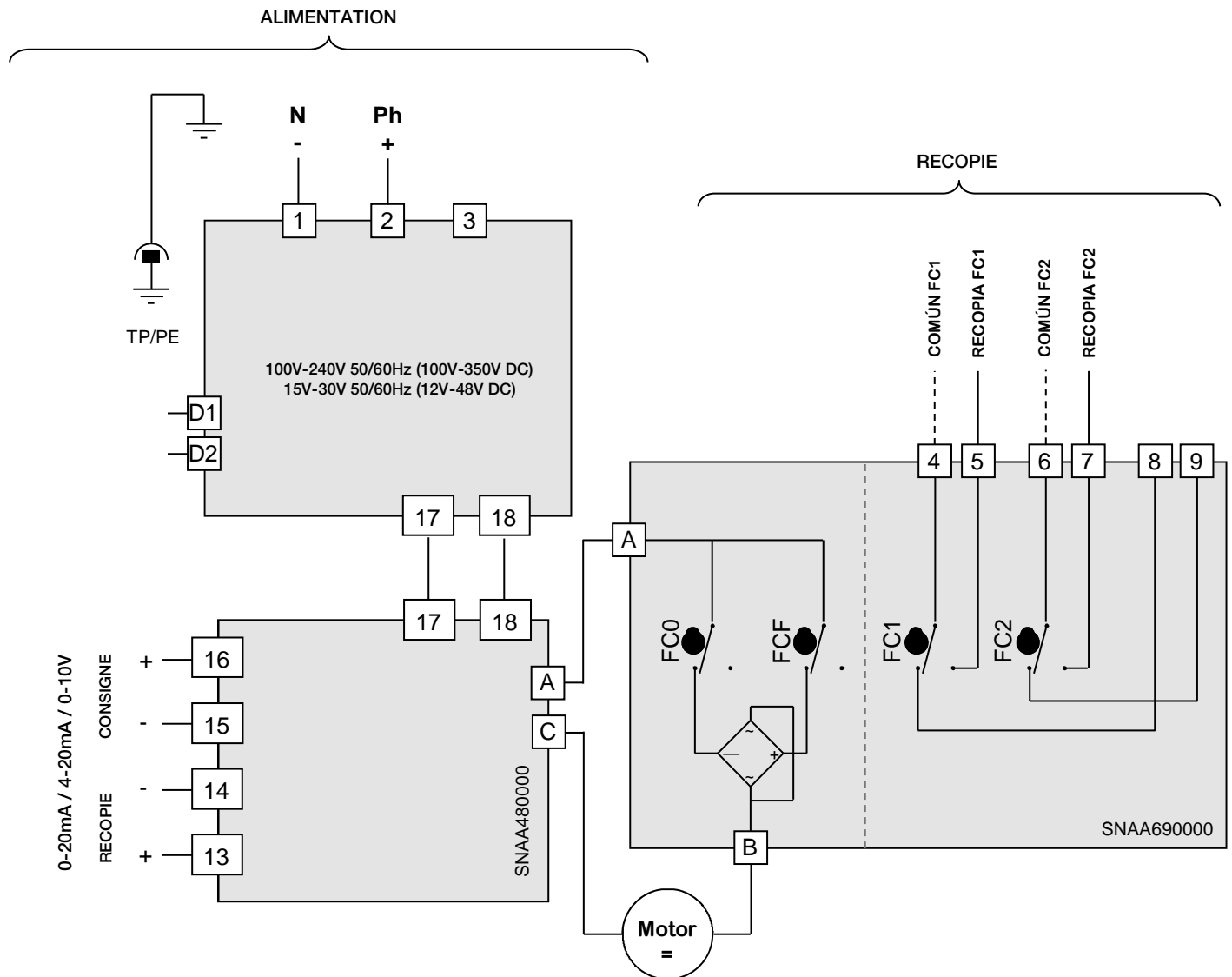

- La resolución de la tarjeta es de 1°
- Impedancia de entrada de 10 Kohm si pilotaje en tensión (0-10V) / Impedancia de entrada de 100 ohm si pilotaje en corriente (0-20mA o 4-20mA)



- La temperatura de los bornes de conexión puede alcanzar 90°C
- Los cables eléctricos utilizados deben ser rígidos (tención para el señal de retorno : 4 hasta 250V AC/DC)
- Para una utilización con los grandes largo de cables, la corriente induce engendrado por los cables no debe adelantar 1mA
- La tensión de pilotaje debe a ser de tipo M.B.T.S. , Muy Baja Tensión de Seguridad,
- No masa común entre el posicionamiento (control y recopia) y la alimentación. (0-20 o 4-20mA : 5V DC max.)

SECUENCIA DE REGLAJE

1 Posicionamiento de las grapas K1, K2 y K3

- Colocar las grapas según la tabla siguiente (antes de cada modificación, Desconectar la tarjeta) :

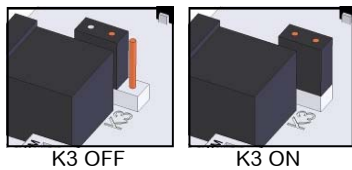
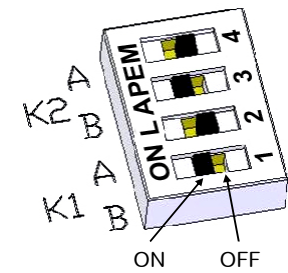

Mando	Recopia	Grapa K1		Grapa K2		Grapa K3
		A	B	A	B	
0-10V	0-10V	ON	OFF	ON	OFF	OFF
0-10V	0-20mA	ON	OFF	OFF	ON	OFF
0-10V	4-20mA	ON	OFF	OFF	ON	ON
4-20mA	0-10V	OFF	ON	ON	OFF	OFF
4-20mA	0-20mA	OFF	ON	OFF	ON	OFF
4-20mA	4-20mA	OFF	ON	OFF	ON	ON
0-20mA	Este configuración se puede realizar solamente en nuestra fábrica	OFF	ON	ON	OFF	OFF
0-20mA		OFF	ON	OFF	ON	OFF
0-20mA		OFF	ON	OFF	ON	ON

2 Elección de la dirección de la válvula

2.1 Dirección normal (por defecto)

- apoyar sobre OPEN y poner la tarjeta bajo tensión manteniendo el pulsador hundido.
- El LED verde se enciende. Relajar el pulsador OPEN.
- Desconectar la tarjeta.

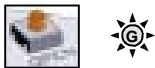

2.2 Dirección inversa

- apoyar sobre CLOSE y poner la tarjeta bajo tensión manteniendo el pulsador hundido.
- El LED rojo se enciende. Relajar el pulsador CLOSE.
- Desconectar la tarjeta.

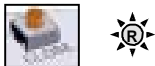

3 Elección del tipo de mando

3.1 Mando bajo tensión 0-10V

- apoyar sobre MEM y poner la tarjeta bajo tensión manteniendo el pulsador hundido.
- El LED rojo parpadea 3 veces. Relajar el pulsador.
- Desconectar la tarjeta.



3.2 Mando bajo tensión 0-20mA

- Este configuración se puede realizar solamente en nuestra fábrica



3.3 Mando bajo tensión 4-20mA (por defecto)

- apoyar sobre MEM y CLOSE y poner la tarjeta bajo tensión manteniendo los pulsadores hundidos.
- El LED rojo parpadea 3 veces. Relajar el pulsador.
- Desconectar la tarjeta.



4 Modo aprendizaje

- apoyar sobre OPEN y CLOSE y poner la tarjeta bajo tensión manteniendo los pulsadores hundidos.
- Los 2 LED se encienden. Relajar los pulsadores , Los 2 LED se apagan. El Modo aprendizaje es seleccionado.

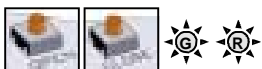

- apoyar sobre CLOSE , Para hacer venir la válvula en posición cerrada. El LED rojo se enciende.
- Memorizar la posición cerrada apoyando sobre MEM + CLOSE, El LED rojo parpadea 2 veces para confirmar.



- apoyar sobre OPEN , Para hacer venir la válvula en posición abierta. El LED verde se enciende.
- Memorizar la posición abierta apoyando sobre MEM + OPEN, El LED verde parpadea 2 veces para confirmar.



- Las posiciones memorizadas, Desconectar la tarjeta.



MODO FUNCIONAMIENTO NORMAL

- Poner la tarjeta bajo tensión, El LED verde parpadea 3 veces.
- Durante el funcionamiento normal, el LED verde se enciende cuando el motor abre la válvula y el LED rojo cuando el motor cierre la válvula.
- Cuando los 2 LED son apagados, el motor no es solicitado.



- En caso de par demasiado importante, los 2 LED se encienden para indicar la limitación y el actuador cesa de funcionar. Para arrancarlo de nuevo, hay que o invertir la dirección de funcionamiento, o desconectar y poner de nuevo la tarjeta bajo tensión.



La opción GF3 permite que el actuador es pilotado en 3 posiciones. Las tres posiciones pueden ser comprendidas entre 0° y 180°. En estándar, los actuadores son reglados en fábrica a 0° 90° 180°, lo que corresponde a una válvula 3 vías estándares. Otras configuraciones son posibles pero el cliente debe precisarlo cuando hace el pedido.

Las 3 posiciones son pilotadas por 4 contactos, FCO,FCF,FCIO,FCIF, y 3 contactos de recopía, (FC1,FC2,FC3)

Los contactos FC1,FC2 son contactos normalmente abiertos (circuito cerrado en posición extrema) y FC3 es un contacto cerrado abierto (circuito abierto en posición intermedia).

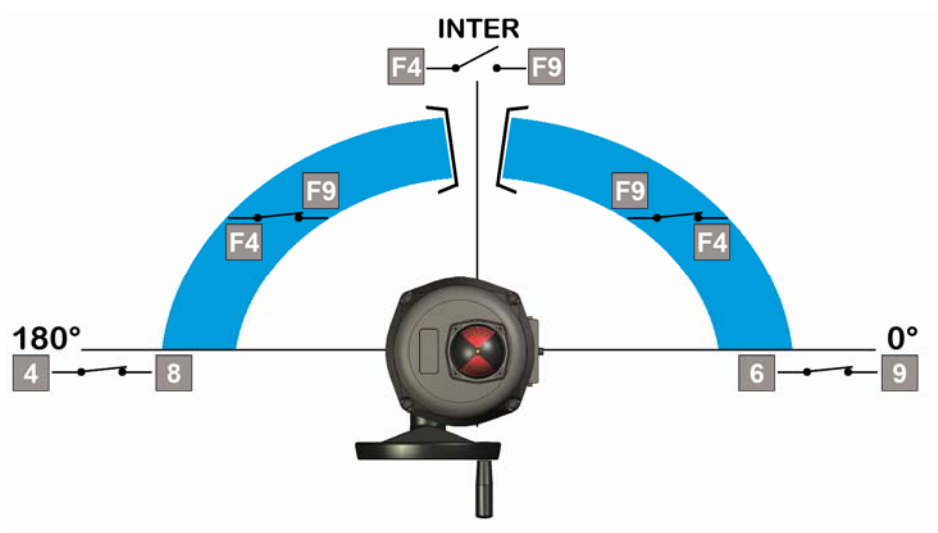

	Terminales		
	6 & 9	4 & 8	F4 & F9
0°	Cerrado	Abierto	Cerrado
Inter.	Abierto	Abierto	Abierto
180°	Abierto	Cerrado	Cerrado

Rep.	Designación	Rep.	Designación
FC0	Final de carrera apertura	FC1	Final de carrera auxiliar 1
FCF	Final de carrera cierre	FC2	Final de carrera auxiliar 2
FCIO	Final de carrera intermedia apertura	FC3	Final de carrera auxiliar 3
FCIF	Final de carrera intermedia cierre	R	Rojo
W	Blanco	B	Negro
D1/D2	Terminal retorno de defecto (230V AC max / 5 A)		



La temperatura de los bornes de conexión puede alcanzar 90°C

Los cables eléctricos utilizados deben ser rígidos (tención para el señal de retorno : 4 hasta 250V AC/DC)

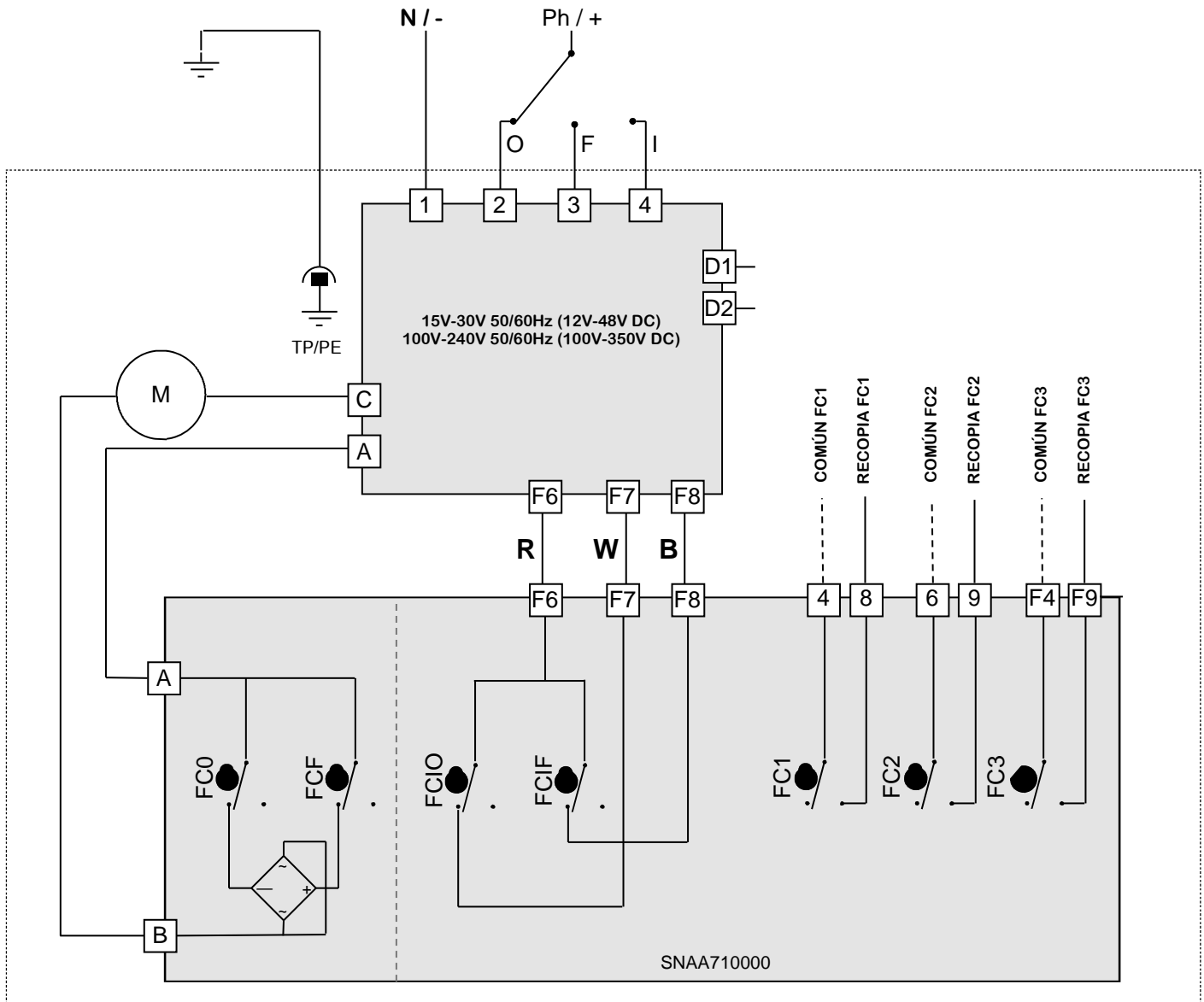

VRX25

VRX45

VRX75

Implantación

Material	Cartér/tapa : Aluminio + pintura EPOXY Rueda de accionamiento : acero + tratamiento Zn Ejes y tornillos : acero inoxidable
Estanqueidad	IP68 ATEX : II 2 G D Ex d IIB T6 Gb Ex tb IIIC T80°C Db LCIE 06 ATEX 6006 X 400V & GS2 : Ex d IIB T5 Gb - Ex tb IIIC T95°C Db
Utilización	Interior y exterior (lugares con humedad posibles)
Temperatura de utilización	-20°C hasta +70°C
Altitud de utilización	hasta 2000m
Humedad relativa	humedad relativa máxima de 80 % para temperaturas hasta 31 °C, y decrecimiento lineal hasta 50 % de humedad relativa a 40 °C
Grado de polución	Grado 2
Peso	4Kg hasta 4,4kg

Datos mecánicos

Par nominal	20Nm	35Nm	60Nm
Par máximo	25Nm	45Nm	75Nm
Duración de maniobra	7s 400V : 10s • POSI : 15s	15s 400V : 10s	20s 400V : 15s
Campo angular	90° (180°-270° a petición)		
Ciclo de trabajo	50%		
Accionamiento (ISO5211)	Estrella 17mm (profundidad 19mm) F05 (profundidad 15mm) • F07 (profundidad 17mm)		
Longitud máxima de los tornillos	F05 : altura de la placa de montaje de la válvula + 10mm F07 : altura de la placa de montaje de la válvula + 12mm		
Mando manual	Ejé saliente		

Datos eléctricos

Voltajes ¹⁾	15V hasta 30V AC 50/60Hz o 100V hasta 240V AC 50/60Hz 12V hasta 48V DC (FAILSAFE : 24V hasta 48V DC) o 100V hasta 350V DC 400V trifásico 50/60Hz
Categoría de sobretensión ²⁾	Sobretensión transitorias hasta los niveles de la categoría de sobretensión II
Potencia	45W (400V : 52W)
Clase de aislamiento de los motores	Clase B para los actuadores 400V, clase F para otros
Limitador de par	Electrónico
Número de contactos de recopia	2 (4 a petición)
Voltaje máximo contactos finales de carrera	4 hasta 250V AC/DC (sobretensión categoría II)
Intensidad máxima contactos finales de carrera	1mA hasta 5A max
Corriente de arranque	Disyuntor curva D, corriente nominal con arreglo al número de actuadores
Potencia del resistor anti-condensación	10W

¹⁾ El actuador puede soportar fluctuaciones del red eléctrico hasta $\pm 10\%$ de su voltaje nominal.

²⁾ El actuador puede soportar sobretensiones temporales del red eléctrico.

VSX100

VSX150

VSX300

Implantación

Materiales	Cartér/tapa : Aluminio + pintura EPOXY Rueda de accionamiento : acero + tratamiento Zn Ejes y tornillos : acero inoxidable
Estanqueidad	IP68 ATEX : II 2 G D Ex d IIB T6 Gb Ex tb IIIC T80°C Db LCIE 06 ATEX 6006 X 400V & GS2 : Ex d IIB T5 Gb - Ex tb IIIC T95°C Db
Utilización	Interior y exterior (lugares con humedad posibles)
Temperatura de utilización	-20°C hasta +70°C
Altitud de utilización	hasta 2000m
Humedad relativa	humedad relativa máxima de 80 % para temperaturas hasta 31 °C, y decrecimiento lineal hasta 50 % de humedad relativa a 40 °C
Grado de polución	Grado 2
Peso	6Kg hasta 6,4kg

Datos mecánicos

Par nominal	75Nm	125Nm	250Nm
Par máximo	100Nm	150Nm	300Nm
Duración de maniobra	15s 400V : 10s	30s 400V : 20s	60s 400V : 35s
Campo angular	90° (180°-270° a petición)		
Ciclo de trabajo	50%		
Accionamiento (ISO5211)	Estrella 22mm (profundidad 25mm) F07 (profundidad 19mm) • F10 (profundidad 24mm)		
Longitud máxima de los tornillos	F07 : altura de la placa de montaje de la válvula + 14mm F10 : altura de la placa de montaje de la válvula + 16mm		
Mando manual	Volante		

Datos eléctricos

Voltajes ¹⁾	15V hasta 30V AC 50/60Hz o 100V hasta 240V AC 50/60Hz 12V hasta 48V DC (FAILSAFE : 24V hasta 48V DC) o 100V hasta 350V DC 400V trifásico 50/60Hz
Categoría de sobretensión ²⁾	Sobretensión transitorias hasta los niveles de la categoría de sobretensión II
Potencia	45W (400V : 135W)
Clase de aislamiento de los motores	Clase B para los actuadores 400V, clase F para otros
Limitador de par	Electrónico
Número de contactos de recopia	2 (4 a petición)
Voltaje máximo contactos finales de carrera	4 hasta 250V AC/DC (sobretensión categoría II)
Intensidad máxima contactos finales de carrera	1mA hasta 5A max
Corriente de arranque	Disyuntor curva D, corriente nominal con arreglo al número de actuadores
Potencia del resistor anti-condensación	10W

¹⁾ El actuador puede soportar fluctuaciones del red eléctrico hasta $\pm 10\%$ de su voltaje nominal.

²⁾ El actuador puede soportar sobretensiones temporales del red eléctrico.



Declaración de conformidad Constructor UE



La sociedad VALPES - 89, rue de Étangs - 38430 Moirans - Francia, atestigua que sus servomotores eléctricos a fracción de vueltas:

VRX25 - VRX45 - VRX75 VSX100 - VSX150 - VSX300

Fabricados conforme a la directiva ATEX 2014/34/UE relativa a los aparatos destinados a ser utilizados en atmósfera explosiva, están conforme al atestado de examen CE de tipo LCIE 06 ATEX 6006X (disponible bajo demanda) y poseen una notificación calidad de producción LCIE 15 ATEX Q 4009.

Las condiciones de empleo de nuestro servomotor VRX y VSX son definidos por su clasificación ATEX:



II 2 G D

Ex d IIB T6 Gb - Ex tb IIIC T80°C Db

Para actuadores 400V y actuadores con EBS.24

Ex d IIB T5 Gb - Ex tb IIIC T95°C Db

- II :** Grupo II, aparatos destinados a ser utilizados en lugares, otros que minas o instalaciones De superficie de grisú, susceptibles de ser puesto en peligro por atmósferas explosivas.
- 2 :** Categoría 2, presencia probable pero ocasional de atmósferas explosivas.
- GD :** Presencia de gas o de vapores y \ o de polvos
- EX :** Material eléctrico previsto para atmósferas explosivas.
- d & tb :** Protección por envoltura antideflagrante y contra la entrada de polvo.
- IIB :** Lugares donde la atmósfera explosiva está constituida por hidrocarburos (Etileno, compuestos nitrogenados y oxigenados, halógenos).
- IIIC :** Lugares donde la atmósfera explosiva está constituida por polvos conductores
- T5 :** Temperatura máxima de superficie 100°C⁽¹⁾.
- T6 :** Temperatura máxima de superficie 85°C⁽¹⁾.
- Gb :** Nivel de protección del material en presencia de gas : Zone 1
- Db :** Nivel de protección del material en presencia de polvos : Zone 21
- T80°C :** Temperatura máxima de superficie de 80°C⁽¹⁾ para las atmósferas polvorientas.
- T95°C :** Temperatura máxima de superficie de 95°C⁽¹⁾ para las atmósferas polvorientas.

⁽¹⁾ Temperatura ambiente de utilización: -20°C a +70°C.

Los aparatos están conforme con las normas:

**NF EN 60079-0 (2013) + NF EN 60079-0 / A11 (2014) y NF EN 60079-1 (2015)
NF EN 60079 -31 (2014)**

La conexión eléctrica debe respetar la preconización ATEX vigente (condición BE3 de la C15-100 y EN60079-14).

El organismo encargado de la vigilancia de la calidad de producción es el LCIE (N°0081) :
33 av. du Général Leclerc PB 8, 92266 Fontenay-aux-Roses cedex—France.

La sociedad VALPES atestigua que los servomotores eléctricos a fracción de vuelta VALPES mencionadas más arriba concuerdan con las directivas siguientes:

- Directiva europea para la Compatibilidad Electromagnética (CEM) (2014/30/UE)

**NF EN 61000-6-2 (2005): inmunidad
NF EN 61000-6-4 / A1 (2011): emisión**

- Directiva Baja Tensión (2014/35/UE)

NF EN 61010-1 (2011)

- Directiva Europea del Equipamiento (máquina) (2006/42/CE como componente de integración)

Los servomotores a fracción de vuelta VALPES, cubiertos por la declaración presente, serán puestos en funcionamiento a reserva de una conformidad total y europea de la máquina completa en la cual son integrados.

Moirans, 26/10/2017

VALPES Valve Control System
ZI CENTR'ALP - 89 rue des Étangs - F 38430 MOIRANS
Tél. : (+33) 04-76-35-06-06 Fax : (+33) 04-76-35-14-34
E-mail : valpes-info@wattswater.com / Site web : www.valpes.com

Hervé DUPEUX, presidente

Declaramos bajo nuestra responsabilidad que los productos mencionados son concebidos y fabricados conforme a las reglas del arte en el respeto de las exigencias de la directiva susodicha. El utilizador debe sin embargo observar las prescripciones de montaje y de conexiones definidas en los catálogos y las reseñas. Esta declaración no incluye ninguna garantía particular o específica.



A WATTS Brand

Valpes
Z.I.Centr'alp • 89 rue des étangs • 38430 Moirans France
Tél. +33 (0) 4 76 35 06 06 • Fax +33 (0) 4 76 35 14 34
valpes-info@wattswater.com • www.valpes.com